

BODART & GONAY

- Phenix Neo 65 V**
- Phenix Neo 85**
- Phenix Neo 95**
- Phenix Neo 95 V**
- Phenix Neo 105**
- Phenix Neo 120**

PHENIX NEO

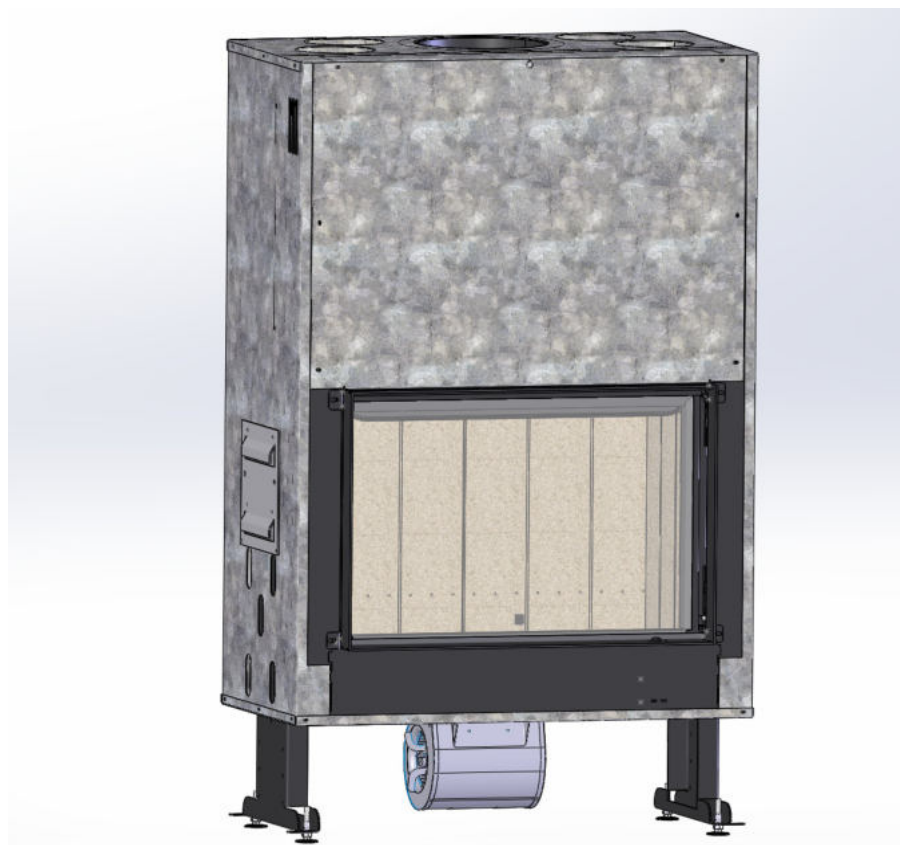

DOCUMENTATION TECHNIQUE

- INSTALLATION
- UTILISATION
- ENTRETIEN

TECHNISCHE DOCUMENTATIE

- INSTALLATIE
- GEBRUIK
- ONDERHOUD

Obligatoire : collez ici l'étiquette code barre
Verplicht: barcode etiket hier plakken

L'appareil ne peut être mis en service sans que les vérifications prescrites n'aient été effectuées. L'installateur a également le devoir d'expliquer à l'utilisateur le fonctionnement de l'appareil ainsi que de lui remettre la présente notice.

Alvorens het toestel in gebruik te nemen dienen alle voorschriften nageleefd te worden. De installateur wordt ook geacht de werking van het toestel uit te leggen aan de gebruiker en deze handleiding te overhandigen.

Cher Client,

Nous vous félicitons de l'achat de votre foyer Bodart & Gonay.

Nous sommes heureux de constater que votre choix s'est porté sur un produit de qualité entièrement conçu et réalisé par notre société, en utilisant les techniques de production les plus récentes.

Afin d'utiliser au mieux votre nouvel appareil, nous vous conseillons vivement de lire attentivement et de conserver cette notice.

Conservez précieusement votre preuve d'achat, c'est elle qui servira à déterminer le délai de la garantie.

Nous vous souhaitons beaucoup de plaisir et de chaleur autour de votre foyer Bodart & Gonay.

Le Service Clientèle

*BG Fires s.a. • Parc Artisanal de Harzé
Rue de Lambinon, 3 • 4920 HARZÉ (Aywaille)
www.bgfires.com*

Remarque

Votre fournisseur est le spécialiste que Bodart & Gonay a choisi pour le représenter dans votre région. Pour votre sécurité et votre satisfaction, nous vous conseillons de lui confier la réalisation de votre installation.

Toutes les réglementations locales et nationales ainsi que les normes européennes doivent être respectées lors de l'installation et l'utilisation de l'appareil.

Si toutefois vous désirez assumer vous-même cette exécution, pour vous éviter toute surprise, permettez-nous de vous recommander de:

- vous référer aux termes de notre convention de garantie,
- prendre conseil auprès de votre fournisseur.



Concernant l'installation, dans l'impossibilité d'aborder toutes les particularités que peuvent comporter tous les cas d'espèce, nous nous limiterons aux points les plus importants.

Beste klant,

Gefeliciteerd met uw aankoop van deze Bodart & Gonay-haard.

Wij zijn erg blij dat u heeft gekozen voor een kwaliteitsproduct dat volledig door ons bedrijf werd ontworpen en gemaakt volgens de meest recente productietechnieken.

Voor een optimaal gebruik van uw nieuwe toestel raden wij u ten eerste aan deze handleiding aandachtig te lezen en te bewaren.

Hou ook uw aankoopbewijs zorgvuldig bij, want aan de hand daarvan wordt de garantietermijn bepaald.

Wij wensen u veel plezier en warmte rond uw Bodart & Gonay haard!

De klantendienst

*BG Fires s.a. • Parc Artisanal de Harzé
Rue de Lambinon, 3 • 4920 HARZÉ (Aywaille)
www.bgfires.com*

Opmerking

Uw leverancier is de specialist die Bodart & Gonay heeft uitgekozen om de onderneming in uw regio te vertegenwoordigen.

Met het oog op uw veiligheid en tevredenheid raden wij u aan op hem een beroep te doen voor de installatie.

Alle plaatselijke en nationale reglementeringen, alsook de Europese normen moeten worden nageleefd bij de installatie en het gebruik van het toestel.

Indien u de installatie echter zelf wilt uitvoeren, doet u er goed aan een onaangename verrassing te vermijden:

- de voorwaarden van onze garantieovereenkomst te raadplegen,
- advies in te winnen bij uw leverancier.



Aangezien het onmogelijk is om alle specifieke gevallen apart te bespreken, beperken wij ons tot de belangrijkste punten van de installatie.

Table des matières

1.	Installation	4
1.1.	Air de combustion.....	4
1.2.	Air de convection.....	6
1.3.	Air de décompression.....	8
1.4.	Conduit de cheminée	8
1.5.	Chicanes	9
1.6.	Raccordement électrique	10
1.7.	Eléments intérieurs	10
1.8.	Pose et raccords	10
1.9.	Habillage	12
1.10.	Cadre d'habillage	13
1.11.	Ventilation.....	13
1.12.	Premier feu.....	15
2.	Utilisation.....	17
2.1.	Description de l'appareil.....	17
2.2.	Fonctionnement - prérequis	18
2.3.	Combustible	21
2.4.	Conduite du feu.....	22
2.5.	Diffusion de l'air chaud.....	24
2.6.	Ventilation.....	25
3.	Entretien.....	26
3.1.	Entretien courant.....	26
3.2.	Entretien annuel	27
4.	Garanties.....	29
5.	Anomalies de fonctionnement.....	31
6.	Données techniques	35
6.1.	Conformité.....	35
6.2.	Identification et référence du modèle	35
6.3.	Paramètres techniques	35

Inhoudstafel

1.	Installatie	4
1.1.	Verbrandingslucht	4
1.2.	Convectie lucht.....	6
1.3.	Decompressie lucht.....	8
1.4.	Rookafvoer.....	8
1.5.	Vlamplaten	9
1.6.	Elektrische aansluiting	10
1.7.	Onderdelen in de haard	10
1.8.	Plaatsing en aansluiting	10
1.9.	Bemanteling	12
1.10.	Afwerkingskader.....	13
1.11.	Ventilatie.....	13
1.12.	Eerste vuur.....	15
2.	Gebruik.....	17
2.1.	Beschrijving van de haard.....	17
2.2.	Werking - vereisten	18
2.3.	Brandstof.....	21
2.4.	Regeling van het vuur	22
2.5.	Verspreiding van de warme lucht	24
2.6.	Ventilatie.....	25
3.	Onderhoud	26
3.1.	Gewoon onderhoud.....	26
3.2.	Jaarlijks onderhoud	27
4.	Garanties.....	29
5.	Werkingsstoringen	33
6.	Technische datas	35
6.1.	Overeenstemming.....	35
6.2.	Identificatie en apparaatreferentie.....	35
6.3.	Technische parameters	35

1. Installation

Ces appareils sont fabriqués dans le respect des normes européennes.

Pour l'installation de ces foyers, les normes en vigueur au niveau local et au niveau européen doivent également être respectées.

Les administrations publiques ou votre revendeur pourront vous renseigner à propos des règles à suivre, n'hésitez pas à les contacter.



N'utilisez que des pièces et composants agréés par BG Fires, sous peine de perdre la garantie du fabricant de ce foyer! Toute modification de l'appareil est également interdite sans l'accord préalable de BG Fires.

Les prescriptions et recommandations qui suivent ne sont pas exhaustives. Seul un professionnel peut vous assurer une installation fiable, sûre, et pérenne.



Afin de pouvoir profiter au mieux de votre appareil, nous vous recommandons de faire appel à un professionnel pour l'installation et l'entretien de votre appareil.

Pour fonctionner correctement, cet appareil a besoin d'air :

- pour la combustion du bois (air de combustion);
- pour chauffer l'habitation (air de convection);
- pour prévenir toute surchauffe de l'appareil et de l'habillage (air de décompression).

Pour que l'air circule correctement et assure son rôle, il faut que les entrées et les sorties d'air soient de tailles suffisantes et placées aux bons endroits.

1.1. AIR DE COMBUSTION

Dans un foyer à bois, la combustion nécessite une certaine quantité d'air. Cet appareil est conçu pour puiser l'air comburant à l'extérieur du bâtiment [installation étanche] ou à l'intérieur.

Nous recommandons, lorsque cela est possible, le raccordement de la prise d'air à l'extérieur de l'habitation, selon les prescriptions ci-dessous.

Prise d'air extérieur

Porte fermée, le foyer est étanche. En fonctionnement, il ne consomme pas l'air de la pièce mais de l'extérieur de l'habitation amené par un conduit entre l'extérieur et une des deux entrées d'air de l'appareil.

1. Installatie

Deze toestellen werden geproduceerd conform aan de Europese normen.

Voor de installatie van deze haarden moeten ook de geldende normen op lokaal en Europees niveau worden nageleefd.

De overheidsadministraties of uw verkoper kunnen u informatie geven over de te volgen regels. U kunt steeds contact met hen opnemen.



Gebruik enkel onderdelen die worden erkend door BG Fires, anders geldt de garantie van de fabrikant van deze haard niet meer! Daarnaast is het verboden om het toestel te wijzigen zonder de voorafgaande toestemming van BG Fires.

De volgende voorschriften en aanbevelingen zijn niet exhaustief. Alleen een vakman kan u een betrouwbare, en langdurige installatie garanderen.



Om optimaal gebruik te maken van uw toestel adviseren wij contact op te nemen met een professionele installateur voor plaatsing en het onderhoud van uw toestel

Om correct te kunnen werken, heeft deze haard op drie niveaus lucht nodig:

- voor de verbranding van het hout (verbrandingslucht);
- voor de verwarming van de woning (convectielucht);
- om de oververhitting van het toestel en de bemanteling te vermijden (decompressielucht).

Opdat de lucht correct zou kunnen circuleren en zijn rol vervullen, moeten de luchtin- en -uitlaten voldoende groot zijn en op de juiste plaats zijn aangebracht.

1.1. VERBRANDINGSLUCHT

Een houthaard heeft voor de verbranding een zekere hoeveelheid lucht nodig. Dit toestel is ontwikkeld om de verbrandingslucht uit de ruimte (binnen) te onttrekken of van buiten aan te voeren.

Wij raden aan, in het mate van het mogelijke, om bij voorkeur de toevoer van buitenlucht te gebruiken zoals hieronder beschreven.

Toevoer van buitenlucht

De haard is luchtdicht indien de deur toe is. In werking onttrekt hij geen lucht uit de kamer maar zal zijn verbrandingslucht buiten de woning nemen. Deze aansluiting gebeurt met een buis die dient aangesloten te worden aan de luchtinlaat die zich onderaan of aan de rugwand van de haard bevindt.

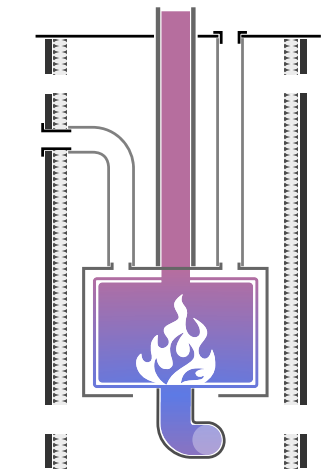

Le conduit d'amenée d'air doit avoir les caractéristiques suivantes :

- diamètre de 125 mm
- longueur maximum de 10 m, en décomptant 1m par coude à 90° (par ex.: max 6m et 4 coudes).

Il est conseillé d'utiliser un conduit lisse à l'intérieur, et d'éviter les conduits flexibles spiralés. Le conduit peut être en PVC ou en métal. Si un conduit en PVC est utilisé, il faudra éviter le contact direct entre le PVC et le corps de chauffe.

Il est préférable d'isoler le conduit d'air extérieur dans toutes les zones du volume chauffé de l'habitation pour éviter la condensation sur les parois extérieures du conduit.

A l'extérieur, le conduit se termine par une grille de prise d'air ayant les caractéristiques suivantes :

- grille empêchant l'encrassement du conduit et pouvant être nettoyée,
- située à min 50cm du sol (hors neige)
- section libre nette de min 200 cm².

Si la grille a 50% de section libre, la grille doit donc mesurer 400cm² (par ex.: 20cm sur 20cm)

[Attention] Évitez de prendre l'air dans une zone en dépression!

Afin d'éviter une circulation d'air froid dans l'appareil quand il ne fonctionne pas, il est conseillé de fermer le thermostat (position «-») entre deux utilisations.

Prise d'air intérieur

Dans ce cas, le foyer en fonctionnement consomme l'air de la pièce.

Si l'appareil n'est pas équipé d'une ventilation, l'entrée d'air de combustion peut rester ouverte (non raccordée) et prendre l'air dans l'habillage. Dans ce cas, prévoir dans l'habillage une entrée d'air supplémentaire de 200cm² (utile net), qui s'ajoute à l'entrée d'air de convection et de décompression (200cm² + 400cm²).

Si l'appareil est équipé d'un ventilateur de convection, l'entrée d'air de combustion doit être raccordée pour prendre l'air à l'extérieur de l'habillage, via une grille d'une surface de min 200cm² utile net (prescriptions ci-dessus «prise d'air extérieur»).

Cet air, puisé dans la pièce, sera consommé et évacué via la cheminée. Il doit pouvoir rentrer dans la pièce où l'appareil est installé. Il faut donc veiller à prévoir une arrivée d'air de section suffisante via une porte, une fenêtre, ou une ouverture créée à cet effet. Cette arrivée d'air doit avoir une section minimale de 200cm². Cet air doit pouvoir transiter librement entre l'extérieur et les entrées d'air de l'habillage.

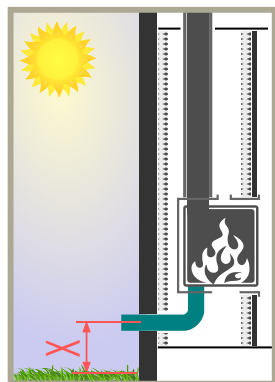

De externe luchtaansluiting moet de volgende kenmerken hebben:

- diameter van 125mm;
- maximale lengte van 10m, per bocht van 90° dient men 1 meter in mindering te brengen (bv. Max. 6m en 4 bochten).

Het is aangeraden om een gladde (binnenzijde) buis, te gebruiken en om flexibele spiraalkanalen te vermijden. Het buizensysteem kan van PCV of metaal zijn. Indien men een PVC buizensysteem gebruikt, dan moet men het directe contact vermijden tussen de PVC kanaal en de haard.

Bij voorkeur dient men het buitenluchtkanaal te isoleren, overal in de verwarmingszone, om condensatie op de buitenwanden van het kanaal te vermijden.

Aan het uiteinde van de buis plaats men een luchtinlaatrooster met de volgende kenmerken:

- rooster zal verstopping van het buizensysteem voorkomen en is reinigbaar;
- gelegen ten minste 50cm van de grond;
- sectie van minstens 200cm²

Indien de rooster 50% luchtdoorgangcoëfficiënt heeft, moet de rooster een afmeting hebben van 400cm² (bijv. 20cm op 20cm).

[Let op] Vermijd lucht te nemen in een depressie zone!

Om te vermijden dat er koude lucht circuleert in het toestel wanneer deze in werking is, is het raadzaam om de thermostaat tussen twee gebruiksbeurten te sluiten («-» positie).

Toevoer van binnenlucht

In dit geval wordt de lucht van de woonkamer gebruikt.

Indien het toestel niet uitgerust is met een ventilator, mag de verbrandingsluchtinlaat open blijven (niet aangesloten) en lucht nemen via de bekleding. In dit geval voorzie een bijkomende luchtinvoer in de bekleding van 200cm² (nuttige oppervlakte), die zich toevoegt aan de convectie luchtinlaat en decompressie (200cm² + 400cm²).

Indien het toestel is uitgerust met ventilatie, moet de verbrandingsluchtinlaat aangesloten zijn op een externe luchtaansluiting, via een rooster met een oppervlakte van minimaal 200 cm² nuttige oppervlakte (zie hogervermelde voorschriften «Toevoer buitenlucht»).

Deze lucht, die genomen wordt uit de kamer, zal verbrand of geëvacueerd worden via de schoorsteen. Deze lucht moet aanwezig zijn in de woonkamer waar het toestel geïnstalleerd is. Men moet daarom zorgen om een luchtinlaat die groot genoeg is en dit kan via een deur, een raam of een opening die hiervoor speciaal werd gemaakt. De luchtinlaat moet een sectie hebben van minimum 200cm². Deze lucht moet vrij kunnen circuleren tussen de buitenkant en de luchtinlaat van het bemanteling / omkasting.

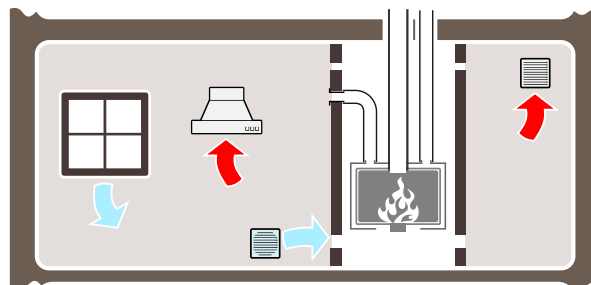
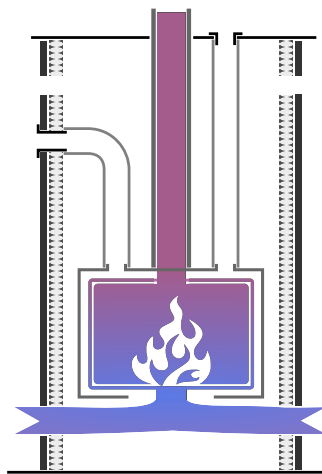

50cm
MAX

Dans les cas suivants :

- construction avec bonne étanchéité (nouvelle construction),
- présence d'une ventilation mécanique (type C ou D),
- présence d'une hotte à évacuation,

il faut prévoir une entrée d'air spécifique, ou préférer le raccordement en prise d'air extérieur (cas précédent).

1.2. AIR DE CONVECTION

L'air de convection est l'air puisé dans la pièce et chauffé par le foyer par contact avec l'extérieur du corps de chauffe. Sans ventilation, on parle de convection naturelle et avec ventilation, de convection forcée.

Entrée d'air de convection

En convection naturelle ou en convection forcée, l'air doit pouvoir entrer dans l'habillage, puis dans l'appareil. Cet air frais servira à la décompression de l'habillage et à la convection.

L'entrée d'air de convection et de décompression doit avoir une section de minimum 400 cm² utile nette. Voir chapitre suivant.

Sorties d'air chaud en convection naturelle

En convection naturelle, le débit d'air est créé par :

- la différence de température entre l'air à l'entrée et à la sortie du conduit (ou de l'habillage);
- la hauteur entre ces points.

Pour garantir un débit de convection suffisant, veillez à limiter la perte de charge entre l'entrée et la sortie d'air chaud :

- en limitant le nombre de coudes et en respectant les sections de passage ;
- en respectant les sections de passage pour les grilles d'entrée et de sortie d'air chaud.

Sans option ventilation, les 4 sorties d'air chaud doivent être ouvertes, raccordées ou non à l'aide d'un conduit d'air chaud de Ø 150 mm. Nous conseillons le raccordement de minimum 1m de conduit sur chaque sortie d'air chaud.

Si certaines sorties d'air chaud ne sont pas raccordées à un conduit, et/ou si des conduits d'air chaud sont ouverts en partie haute de l'habillage, cet air chaud doit pouvoir sortir de l'habillage, comme l'air de décompression. Dans ce cas, les ouvertures de sorties d'air de décompression doivent être augmentées de 400cm² utile net (donc 400cm² pour la convection + 400cm² pour la décompression).

In de volgende gevallen:

- goed geïsoleerde gebouwen (nieuwbouw);
- aanwezigheid van mechanische ventilatie (type C of D);
- aanwezigheid van een afzuigkap;

is het nodig om een specifieke luchtinlaat te voorzien of de installatie met een buitenluchtkanaal te realiseren.

1.2. CONVECTIE LUCHT

De convectielucht is lucht die wordt onttrokken uit de ruimte en wordt verwarmd door de haard door het contact met de buitenkant van de brandkamer van de haard. Zonder ventilatie spreekt men van natuurlijke convectie en met ventilatie heeft men het over een geforceerde convectie.

Convectie luchtinlaat

Bij natuurlijke convectie of geforceerde convectie moet de lucht goed in de buitenmantel kunnen geraken en vervolgens in het toestel kunnen komen. Deze verse lucht dient als decompressie van de buitenmantel en wordt gebruikt voor de convectie.

De invoer van de convectie- en decompressieluchtinlaat moeten een minimumoppervlakte van 400cm² hebben. Zie volgend hoofdstuk.

Warme luchtuitlaat bij natuurlijke convectie

Met een natuurlijke convectie wordt de luchtdebiet gecreëerd door:

- het verschil in temperatuur tussen de lucht bij invoer van de luchtinlaat en de lucht aan de uitlaat van de buis (of bemanteling/omkasting);
- door de hoogte tussen deze punten. ~~X~~

Om voldoende doorstroming van de convectielucht te bekomen, dien je het verlies van luchtoverdracht te beperken tussen de luchtinlaat en de warme luchtuitlaat door rekening te houden met volgende punten :

- beperk het aantal bochten en respecteer de dwarsdoorsnede van luchtinvoeren en luchtuitgangen;
- door de juiste doorgangsecties te gebruiken voor de warme luchtroosters.

Indien er geen ventilator werd geïnstalleerd, moeten de vier hot air outlets open blijven. Men mag al dan niet een warme luchtbuis van Ø 150mm hierop aansluiten. Wij raden aan om elke warme luchtuitlaat aan te sluiten met minimum 1m buis.

Indien sommige warme luchtuitlaten niet aangesloten werden met de warme luchtkanalen en/of als de warme luchtuitlaten open blijven staan in het bovenste gedeelte van de bemanteling, moeten zowel de verwarmde lucht als de decompressie lucht, gemakkelijk uit de bemanteling kunnen stromen. In dit geval dien je de luchtuitlaatopeningen te vergroten van decompressie met 400cm² nuttige oppervlakte (zodus 400cm² voor convectie + 400cm² voor decompressie).

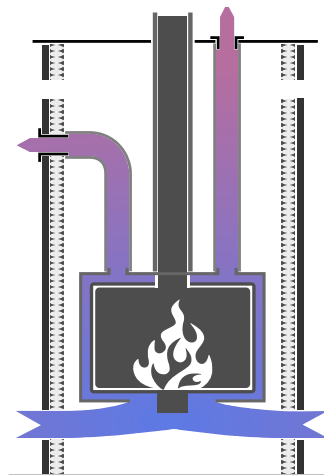

Convection forcée (avec option ventilateur)

Un ventilateur centrifuge peut être installé en option en dessous de l'appareil. Dans ce cas, il faut :

- raccorder au minimum 2 conduits d'air chaud de diam 150mm;
- fermer les sorties d'air chaud non raccordées.

Les conduits d'air chaud doivent déboucher en dehors de l'habillage. L'air pulsé par le ventilateur ne peut en aucun cas interférer avec l'air de décompression.



La ventilation doit toujours être raccordée électriquement et en ordre de fonctionnement (voir chapitre ventilation).

Conduits d'air chaud

En convection naturelle ou forcée, les conduits d'air chaud permettent de transférer la chaleur produite vers une pièce adjacente.

Les conduits d'air chaud doivent être raccordés sur les sorties d'air chaud à l'aide des buselots fournis.

L'air chaud peut atteindre plus de 200°C. Utilisez les matériaux adaptés (ex : aluminium, acier galvanisé, inox). Isolez les matériaux combustibles au plafond et sur les murs autour des sorties d'air chaud.

Veillez à limiter la perte de charge de ces tuyauteries d'air chaud en limitant le nombre de coudes et en repectant les sections de passage.

Les bouches d'air chaud devront toujours être situées au dessus du niveau du foyer, déalement à 20 à 30 cm sous le niveau du plafond. Plus la différence de hauteur entre le foyer et la bouche est importante, plus le débit sera important.

Chacune des bouches d'air chaud doit avoir une section utile nette de minimum 200cm².

Dans le cas d'une utilisation des bouches d'air chaud donnant dans une autre pièce, prévoyez les passages de gaine et les passages de retour d'air. Comme illustré ci-contre, le circuit d'air de convection ne peut en aucun cas être rompu.

L'apport de ces sorties demeure limité à maximum 1 kW par sortie.

Remarque : Les conduits d'air chaud ne peuvent pas être raccordés directement sur un système de ventilation double flux. La température de l'air est très élevée et pourrait endommager l'échangeur.

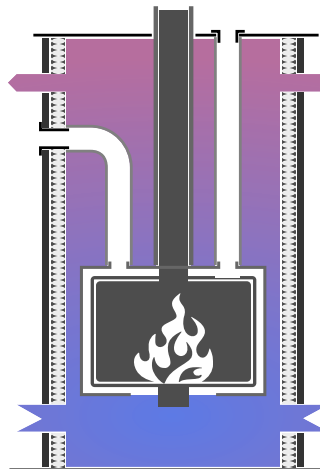
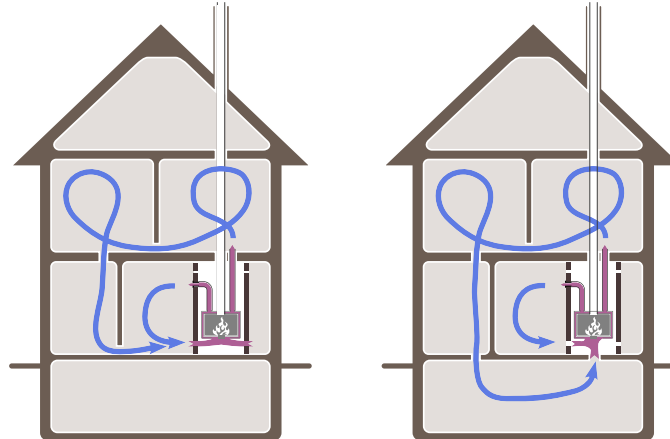
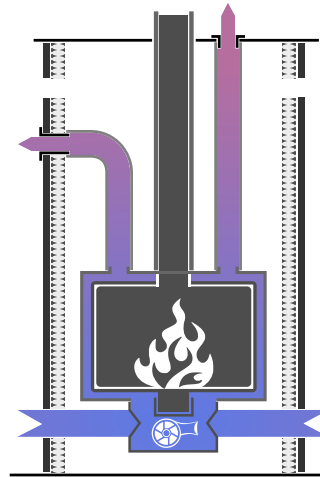

Geforceerde convection (met optie ventilatie)

De kit ventilatie kan optioneel onder het toestel worden geïnstalleerd. In dit geval moet u :

- minstens 2 warme luchtkanalen van 150mm diameter aansluiten;
- de warme luchtuitlaten die niet zijn aangesloten afsluiten.

De warme luchtkanalen moeten buiten de bemanteling/omkasting uitmonden. De warme lucht die door de ventilator gestuwd wordt, mag op geen enkele manier de decompressie lucht beïnvloeden.



De ventilatie moet altijd elektrisch worden aangesloten (zie hoofdstuk ventilatie).

Warme luchtbuizen

In natuurlijke of geforceerde convection maken de warme luchtbuizen het mogelijk om de geproduceerde warmte over te brengen naar een aangrenzende kamer.

De warme luchtbuizen moeten aangesloten worden via de meegeleverde aansluitstukken op de warme luchtuitlaten van het toestel.

Deze warme lucht kan een temperatuur van meer dan 200°C bereiken. Gebruik voor de overdracht geschikte materialen zoals bijv. aluminium, gegalvaniseerd staal, roestvrij staal. Breng desnoods isolatie aan de brandbare materialen van plafond of muren in de nabijheid van de warme luchtuitlaten.

Vermijd warmte verlies bij de installatie van deze warme luchtuitlaatbuisje door het aantal bochten te beperken en de dwarsdoorsneden te respecteren.

De uiteinden van de warmte luchtuitlaatbuisjes moeten altijd hoger liggen dan het toestel, ideaal 20 tot 30cm onder het plafond. Hoe groter het hoogteverschil tussen de haard en uiteinde, hoe groter het debiet.

Elk van de warmeluchtuitmonden moet een minimum sectie hebben van 200cm².

In het geval van het gebruik van warme luchtbuizen naar een andere woonkamer, voorzie de nodige buizen en doorgangen van de retourlucht. Zoals je in hiernaast weergegeven schets, mogen de convection luchtkanalen niet worden onderbroken.

De bijdrage van deze luchtuitlaat blijft beperkt tot maximaal 1KW per uitlaat.

Opmerking: Luchtkanalen kunnen niet rechtstreeks worden aangesloten op een tweevoudig ventilatiesysteem. De temperatuur van de lucht is zeer hoog en kan de wisselaar beschadigen.

1.3. AIR DE DÉCOMPRESSION

L'air de décompression est l'air qui circule entre l'appareil et l'habillage. Cette circulation d'air permet de refroidir l'habillage et est indispensable au bon fonctionnement de l'appareil et à la sécurité de l'installation. ❌

Afin de garantir cette circulation d'air, il faut prévoir :

- une entrée d'air au bas de l'habillage de 400 cm² utile net (convection + décompression);
- une sortie d'une surface de 400cm² utile net au dessus, idéalement située 20 à 30 cm sous le niveau du plafond;
- un espace de 5 cm libre autour du foyer

1.4. CONDUIT DE CHEMINÉE

Prescriptions

Le conduit de cheminée doit être construit selon les règles de l'art. De plus, pour garantir le bon fonctionnement de l'appareil, voici les règles à suivre. 500mm MAX

La hauteur minimale est de 5m (distance entre raccordement et sortie).

Le conduit ne peut pas comporter plus de 2 coudes (changements de direction). Les angles de dévoiement (par rapport à la vertical) doivent être de maximum 45°. 500mm MAX

La section du conduit doit être supérieure ou égale à la section de sortie du foyer. Une réduction de 20% du diamètre original est permise pour une configuration verticale de minimum 7 mètres (tout en conservant la section d'origine sur un max de longueur).

Le conduit de cheminée doit être protégé du froid et de l'humidité. Il est conseillé d'isoler le conduit (ou choisir un conduit isolé) avec un matériau résistant aux hautes températures pour éviter le refroidissement trop rapide des fumées et ainsi provoquer de la condensation.

Le conduit doit permettre l'entretien annuel (ramonage).

Sur toute sa longueur, du foyer jusqu'à l'extérieur, le conduit doit :

- être étanche,
- être propre et bien entretenu (ramonage),
- être stable et fixé correctement,
- de section compatible avec le diamètre de sortie des fumées du foyer.

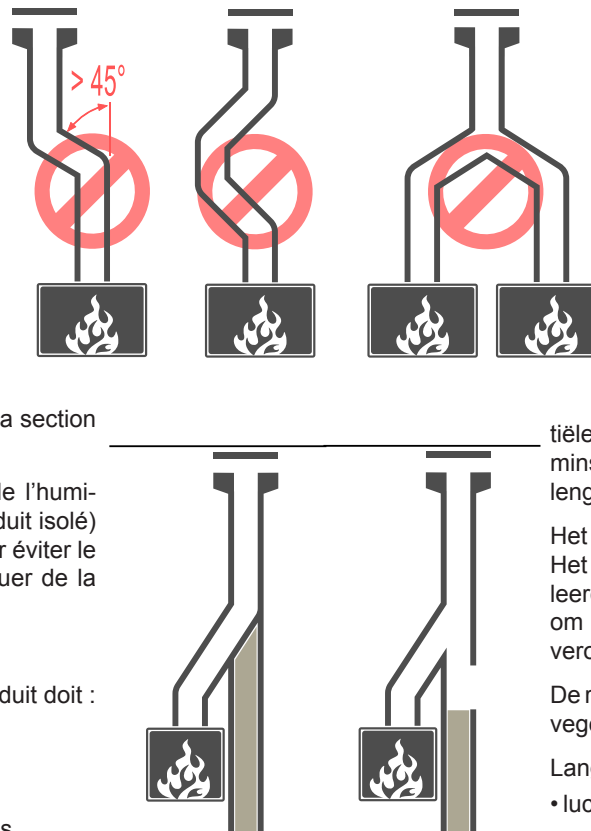

50 cm
MAX

50 cm
MAX

1.3. DECOMPRESSIE LUCHT

De decompressie lucht is de luchtstroom die circuleert tussen de haard en de bemanteling. Deze luchtcirculatie maakt het mogelijk om de bemanteling af te koelen, is essentieel voor de correcte werking van het toestel en belangrijk voor de veiligheid van de installatie.

Om een goede luchtcirculatie te garanderen, moet u het volgende voorzien :

- een luchtinlaat aan de onderzijde van de bemanteling met een oppervlakte van 400cm² (convection en decompressie);
- een luchtuitgang met een oppervlakte van 400cm² nuttige ruimte, ideaal gelegen 20 tot 30cm onder het plafondniveau;
- een ruimte van 5cm vrij laten rond het toestel.

1.4. ROOKAFVOER

Specificaties

Het schoorsteenkanaal moet aan de regels van goed vakmanschap beantwoorden. Daarnaast, om de juiste werking van het toestel te garanderen, vindt u hierbij de aanbevelingen die u dient volgen. ❌ ❌

De minimum hoogte is 5m (afstand tussen aansluiting en schoorsteen uitlaat).

De rookafvoer bevat niet meer dan 2 bochten (om van richting te verandering). De afwijkingshoeken (ten opzichte van de verticale lijn) moeten maximaal 45° zijn.

De doorsnede van de rookafvoer moet groter of gelijk zijn aan de diameter de haard. 20% reductie ten opzichte van de initiële diameter is toegestaan indien de lengte van de verticale rookkanaal minstens 7 meter is (terwijl de oorspronkelijke sectie over de maximale lengte wordt behouden).

Het rookkanaal moet beschermd worden tegen koude en de vochtigheid. Het is aangeraden om het rookkanaal te isoleren (of installeer een geïsoleerde rookkanaal) met materiaal dat bestand is tegen hoge temperaturen om te voorkomen dat de dampen te snel afkoelen en dus condensatie veroorzaken.

De rookafvoer moet een jaarlijks onderhoud mogelijk maken (schoorsteenvegen).

Langs zijn gehele lengte, van het toestel tot buiten, moet het rookkanaal :

- luchtdicht zijn;
- proper en goed onderhouden zijn (schoorsteenvegen);
- stabiel en stevig bevestigd zijn

- permettre l'écoulement des condensats,
- permettre l'écoulement des résidus dans le foyer lors du ramonage.

Ne raccorder qu'un seul appareil par conduit.

La sortie de la cheminée (souche) doit se trouver hors des zones d'influence des vents et hors de la zone de dépression du bâtiment. Elle doit également être équipée d'un chapeau pour éviter l'écoulement d'eau de pluie dans le foyer.

Si ces points ne peuvent être garantis, prévoyez le tubage du conduit, sa rénovation, ou le montage d'une nouvelle cheminée.

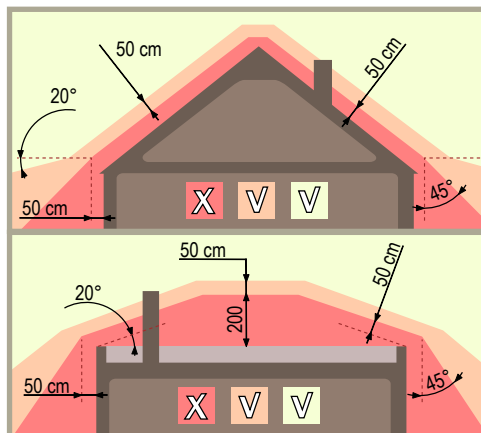

- de sectie moet overeenkomen met de diameter van de uitlaat van de haard
- de condensatie afvoer toelaten
- toelaten om het verwijderen van verharde roetresten bij het schoorsteenvegen

Slechts één toestel per rookafvoer aansluiten.

De uitgang van de schoorsteen (stomp) moet buiten de wind zones en buiten de depressieve zone van het gebouw liggen. Het moet ook uitgerust zijn met een beschermingskapje om het binnenkomende regenwater in de haard te voorkomen.

Als deze punten niet kunnen gegarandeerd worden, moeten er buizen in de schoorsteen geplaatst worden, moet de afvoer gereviseerd worden of een installatie van een nieuwe schoorsteen te voorzien.

! Le non respect de ces préconisations peut entraîner des conséquences diverses (allumage difficile, refoulement, peu ou trop de tirage, détérioration de l'appareil ou du conduit de cheminée, risque d'incendie). N'hésitez pas à demander conseil à un cheministe.

! Het niet naleven van deze aanbevelingen kan leiden tot verschillende gevolgen (moeilijke ontsteking, rookterugslag, weinig of te veel trek, versnelde slijtage van toestel of schoorsteen, brandgevaar). Aarzel niet om advies te vragen bij een gespecialiseerde dealer.

Raccordement au conduit de cheminée

Le foyer est équipé d'un buselot de sortie pour le raccordement d'un conduit de 200 mm pour le modèle Phenix Neo 65V et de 250 mm de diamètre pour les autres modèles.

Le raccordement au conduit de cheminée doit être étanche.

Pour le raccordement sur un flexible, utiliser le buselot inox fourni. Fixer solidement le flexible au buselot inox, et fixer le buselot inox au corps de chauffe.

Schoorsteen aansluiting

De haard is uitgerust met een aansluitstuk met een diameter van 200mm voor het model Phenix 65V en 250mm voor al de andere Phenix modellen.

De aansluiting met de schoorsteen moet luchtdicht zijn.

Voor de aansluiting met een flexibel, gebruik het inox-aansluitstuk dat meegeleverd werd. Sluit de flexibel aan het inox-aansluitstuk en daarna bevestig het inox-aansluitstuk aan de haard

1.5. CHICANES

L'appareil est équipé de trois chicanes (C1 C2 C3) réglables en inox situées au-dessus de la chambre de combustion. Ces chicanes seront réglées en fonction du tirage de la cheminée. Un déflecteur en V (D) est également posé sur les deux échangeurs au-dessus des 3 chicanes réglables. Voir chapitre «Installation : premier feu».

Pour le démontage des chicanes, il faut les incliner vers le dos du foyer et les retirer vers le bas. Pour enlever le déflecteur en V, il faut retirer au préalable les 3 chicanes réglables.

Pour un fonctionnement optimal de l'appareil avec un tirage de 20 à 25 Pa, il est conseillé de placer le déflecteur en V pour optimiser le

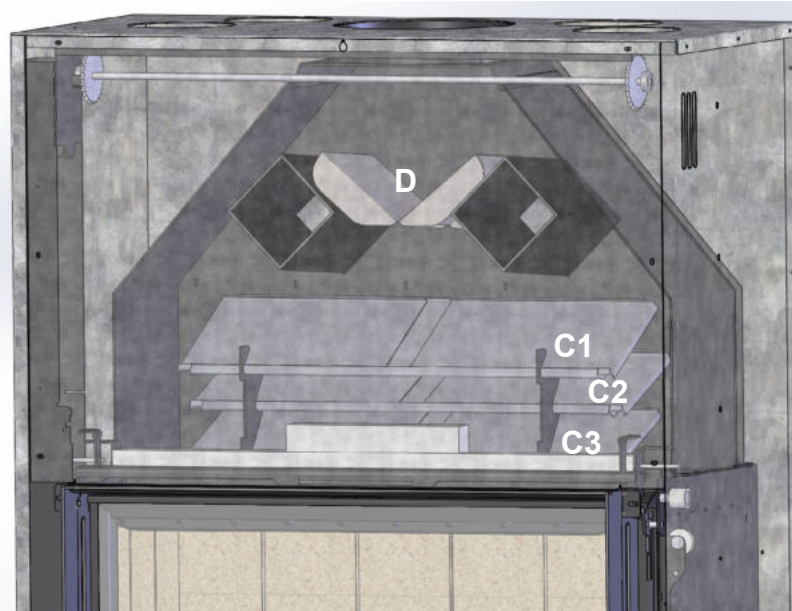

1.5. VLAMPLATEN

Het toestel is uitgerust met drie regelbare roestvrije vlamplaten (C1-C2-C3) die zich boven de brandkamer bevinden. Deze vlamplaten dienen om de haard aan te passen aan de schoorsteentrek. Ook aanwezig is de V-vormig deflector (D), die terug te vinden is net boven de twee wisselaars alsook boven de 3 regelbare vlamplaten. Zie hoofdstuk «Installatie : eerste vuur».

Om elk van de 3 vlamplaten te demonteren, kantelt u deze naar de achterkant van de haard en trekt u ze naar beneden. Om de deflector in V-vorm te verwijderen, verwijdert u eerst de 3 regelbare vlamplaten.

Om het toestel optimaal te laten branden met een trek

rendement de l'appareil et étendre au maximum les 3 chicanes. (voir ci-dessous).

1.6. RACCORDEMENT ÉLECTRIQUE

Si votre foyer est équipé d'un ventilateur (option), prévoyez une alimentation électrique à proximité (220 VAC 50Hz, min 6A).

Voir chapitre ventilation.

1.7. ÉLÉMENTS INTÉRIEURS

Toutes les pièces intérieures sont amovibles pour d'une part pouvoir être remplacées, et d'autre part donner l'accès aux éléments techniques situés sous l'appareil (thermostat, ventilation).

Fond / Sol

Selon les modèles, 2 à 5 briques sont posées sur le fond du foyer, en alternance avec les répartiteurs d'air. Pour retirer les éléments intérieurs, commencez par retirer les pièces du fond. (flèches **blanches**)

Côtés

Les pièces des côtés, en Skamolex (vermiculite) ou en métal noir, sont maintenues par le retour latéral. Pour les retirer, il faut les ramener vers l'intérieur du foyer, par l'arête du dos du foyer. (flèches **bleues**)

Dos

Une fois les côtés enlevés, la ou les pièces du dos peuvent être retirées en les inclinant sous les pattes de maintien (flèches **rouges**).

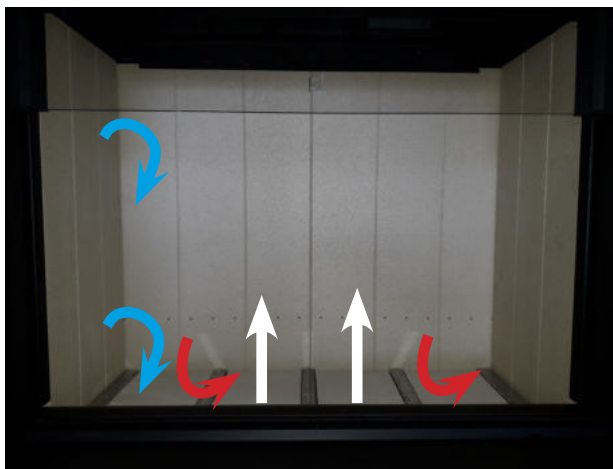

1.8. POSE ET RACCORDEMENTS



A ce stade, la peinture n'a pas subi de cuisson. Elle est donc fragile. Par conséquent, l'appareil doit être manipulé avec la plus grande précaution.

Vérifiez la résistance, la stabilité et la capacité portante de la structure accueillant l'appareil. Vérifiez les différentes dimensions minimales d'encastrement en respectant les lames d'air nécessaires et en tenant compte des options (ventilation, ...). Protégez les matériaux combustibles proches du foyer avec 50mm d'isolation thermique résistante au feu.

van 20 tot 25 Pa, is het raadzaam om de V-vormige deflector te installeren en de 3 vlamplaten elkeen afzonderlijk volledig uit te trekken tot hun maximale positie. (zie schema).

1.6. ELEKTRISCHE AANSLUITING

Als uw haard uitgerust is met ventilator (optie), moet u een elektrische voeding voorzien dichtbij het toestel (220VAC 50Hz, min 6A).

Zie hoofdstuk ventilatie.

1.7. ONDERDELEN IN DE HAARD

Alle interne onderdelen kunnen verwijderd worden om enerzijds deze elementen te kunnen vervangen maar anderzijds om ook gemakkelijk aan de technische onderdelen te geraken die onder de haard bevinden (zoals de thermostaat, de ventilatoren).

Bodemplaat

Naargelang de modellen zijn er stenen (2 tot 5) en luchtverdelers terug te vinden op de bodem van de haard. Om de interne onderdelen uit de haard te nemen, beginnen we eerst met de elementen te verwijderen die aan de onderkant liggen. (zie **witte** pijlen).

Zijwanden

De zijwanden, in skamolex (vermiculiet) of zwart metaal, worden in plaats gehouden via een terugkeer mechanisme. Om de zijwanden te verwijderen, beweeg de platen naar de binnenkant en via de achterste rand van de haard haal je ze eruit. (zie **blauwe** pijlen)

Rug

Nadat de zijwanden werden eruit gehaald, kunnen de achterste stukken worden verwijderd door ze onder de borglipjes (**rode** pijlen) te kantelen.

1.8. PLAATSING EN AANSLUITING



In dit stadium is de verf niet gebakken. Ze is dus fragiel. Het toestel bedienen dus met de grootste voorzichtigheid.

Controleer de sokkel naar weerstand, stabiliteit en draagmogelijkheid. Controleer eveneens de minimale afstanden voor de inbouw van de haard, de nodige luchtafstanden en ook de eventuele bestelde opties. Bescherm de brandbare materialen die zich dicht

Une fois l'installation préparée selon les prescriptions ci-dessus, procédez à la mise en place de l'appareil :

1. Démontez éventuellement les éléments suivants pour faciliter la pose de l'appareil et la réalisation de l'habillage :
 - le cadre de finition;
 - les chicanes (voir ci-dessus);
 - l'habillage intérieur du foyer (Skamolex et/ou métal noir).
2. Pour une installation en prise d'air extérieur ou une installation en prise d'air intérieur avec ventilation, vissez le buselot en 125mm fourni sur l'entrée d'air située sous, ou à l'arrière du foyer (cercle **rouge**).
3. Positionnez le foyer à hauteur et de niveau (gauche/droite et avant/arrière) en tenant compte que la façade d'habillage et la vitre du foyer soient dans le même plan. Pour déplacer l'appareil, vous pouvez utiliser les poignées de transport vendues par BGFires. L'appareil est équipé de pieds réglables (cercle **vert**). Une fois réglés, les pieds seront fixés solidement au sol.
4. Effectuez le raccord entre le foyer et la cheminée **dans les règles de l'art et en respectant les normes locales en vigueur**.
5. Introduisez le buselot d'évacuation des fumées et fixez-le au foyer en rabattant les pattes de sécurité (par l'intérieur du foyer).
6. Effectuez le raccordement de la prise d'air de combustion. Si vous n'utilisez pas de prise d'air extérieur, prenez connaissance des préconisations d'installation au chapitre «Air de combustion».
7. Si l'appareil est équipé d'un **ventilateur (option)**, installez le câble d'alimentation électrique jusqu'au pied du foyer, pour qu'un accès par l'intérieur de l'appareil reste possible. Procédez au raccordement électrique de la ventilation (voir chapitre ventilation).
8. Par défaut, les bouches d'air chaud sont ouvertes. Si l'appareil est équipé d'un ventilateur, obturez la (les) sortie(s) d'air chaud inutilisée(s) à l'aide des plaques fournies. Fixez les buselots sur les sorties utilisées, puis raccordez les gaines d'air chaud.
9. Remettez en place les éléments intérieurs enlevés.
10. Faites un test de fonctionnement des éléments mobiles avant la réalisation de l'habillage, notamment de la porte

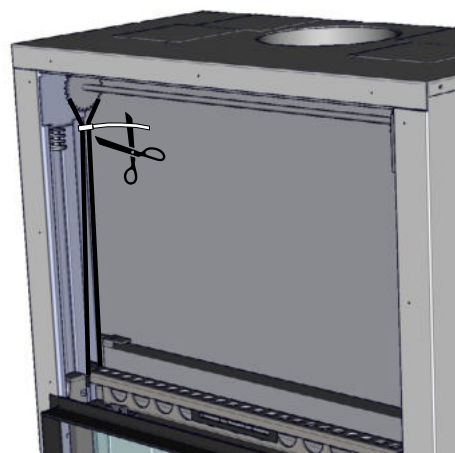
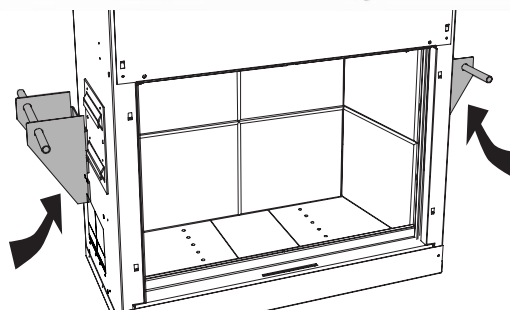
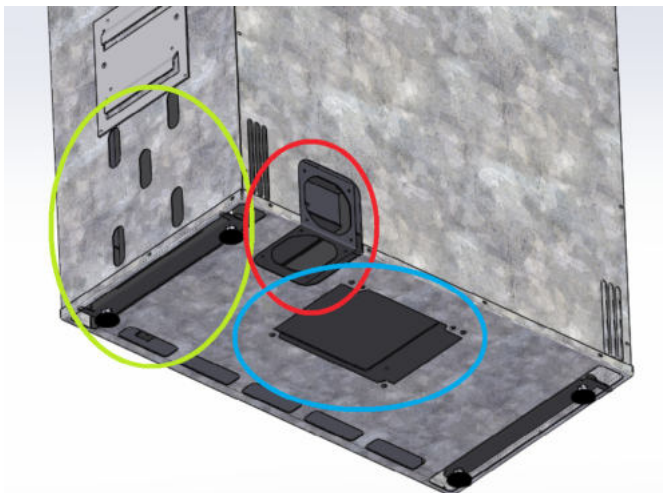

bij de haard bevinden met thermische isolatie.

Na controle hiervan, ga dan over met de plaatsing zelf.

1. Demonteer de volgende elementen om de plaatsing te vergemakkelijken:
 - het afwerkingskader,
 - de vlamplaat (zie hierboven);
 - de binnenbekleding (skamolex of zwart metaal).
2. Bij installatie van buiten luchttoevoer of een installatie met binnen luchttoevoer met ventilatie, schroef de meegeleverde 125mm luchtbus aan de luchtinlaat onder of aan de achterkant van de haard (**rode** cirkel).
3. Plaats de haard op de gewenste hoogte, controleer met een waterpas zodat links/rechts en vooraan/achterkant gelijk zijn, rekening houdend met het feit dat de bemanteling en het glas van de haard zich in hetzelfde vlak bevinden. Om het toestel te verplaatsen, u kunt de transporthandvatten gebruiken die door BG Fires worden verkocht. Het toestel is uitgerust met verstelbare voeten (**groene** cirkel). Na afstelling worden de voeten stevig op de vloer bevestigd.
4. Sluit dan de schoorsteenpijp en de haard aan, vakkundig en volgens de plaatselijke regels die van toepassing zijn.
5. Plaats het geleverde schoorsteenbuisje en plooi via de binnenkant van de haard de kleine metalen pootjes.
6. Plaats dan de buizen voor de verse buitenluchttoevoer. Indien er geen aansluiting van verse buitenluchttoevoer is voorzien, gelieve dan het hoofdstuk « verbrandingslucht te raadplegen».
7. Wanneer het toestel voorzien is van een **ventilator (optie)**, plaats dan de elektrische bekabeling tot aan de voet van de haard, zodat deze altijd bereikbaar blijft. Sluit de ventilator elektrisch aan (zie hoofdstuk ventilatie)
8. Standaard staan de warme luchtopeningen in open positie. Zou u de ventilator plaatsen, dan moeten de niet gebruikte openingen gesloten worden door middel van de voorziene platen. Plaats de voorziene warme luchtbusjes op de openingen en sluit dan deze op de vooraf geplaatste warme luchtkanalen aan.
9. Zet dan de elementen voor binnen in de haard terug op zijn plaats.
10. Test de verschillende beweegbare onderdelen vooraleer de omkadering te plaatsen. Controleer of de deur recht is bij het sluiten (na het doorsnijden van de colsons die het contragewicht blokkeren). Controleer dat de deur recht is bij het sluiten.
11. Plaats de bemanteling/omkasting van het toestel door het res-

guillotine (après avoir coupé les colsons qui bloquent le contrepois). Contrôlez que la porte soit bien droite à la fermeture.

11. Réalisez l'habillage de l'appareil en respectant les sections minimales pour le passage d'air (combustion, convection et décompression).
12. Remplacez le cadre à l'aide des 4 vis (voir chapitre cadre).

pecteren van de minimale secties voor de lucht doorgang (verbranding, convection en decompressie).

12. Plaats het kader met behulp van de 4 schroeven (zie hoofdstuk kader).

1.9. HABILLAGE

L'habillage est la structure permettant de supporter et d'habiller le foyer. Sa conception et sa construction doivent respecter les règles de l'art.

Il est conseillé de laisser une distance de minimum 5 cm autour du foyer pour éviter toute surchauffe. Les matériaux isolants sont facultatifs et peuvent être source d'odeur incommode quand ils sont soumis à de hautes températures. Les pertes de chaleur vers l'extérieur ou vers des espaces inutiles peuvent être évitées par l'application d'un matériau isolant sur les parois les séparant du foyer (pas sur le foyer lui-même).

1. Habillage

2. Isolant

3. Lame d'air

4. Foyer

Les matériaux combustibles sont à proscrire dans l'environnement immédiat du foyer, des sorties d'air chaud et du conduit de cheminée.

La distance de sécurité à prévoir pour l'habillage du foyer est fonction du niveau de combustibilité du matériau utilisé (cfr. norme NF DTU 24.1 et 24.2). S'il est en deçà des distances de sécurité minimum, il doit être protégé par des matériaux isolants.

Utilisez des matériaux non combustibles et des isolants haute température comme certaines laines de roche. Dans tous les cas, ces matériaux ne doivent pas être en contact avec l'air de convection. Ne pas utiliser de laine de verre.

Il faut noter que, lorsque la porte est ouverte, des braises brûlantes peuvent être projetées.

Ne pas oublier les sections minimales des flux d'airs de convection et de décompression.

50 cm
MAX

1 m
MIN

1.9. BEMANTELING

De bemanteling is de structuur om de haard te ondersteunen en aan te kleden. Het ontwerp en de constructie moeten voldoen aan de regels van de kunst.

Het is aangeraden van een minimum afstand van 5 cm te houden rondom de haard (luchtisolatie) om oververhitting te vermijden. Isolierend materiaal rondom de haard plaatsen is overbodig en kan bij hoge temperaturen slechte geuren veroorzaken. Het verlies aan temperatuur kan vermeden worden door de haard te isoleren – maar met luchtcirculatie tussen isoleermantel en haard.

1. Bemanteling

2. Isolatie

3. Luchtstroom

4. Haard

Brandbare materialen zijn verboden in de nabijheid van de haard, van de warme luchtbuizen en het rookkanaal.

De voorziene veiligheidsafstand tussen haard en isolatie hangt van de brandbaarheid van het isolatiemateriaal. (zie normen NF DTU24.1 en 24.2) Zou deze te dicht bij de haard geplaatst worden, dan moet er een brandisolatie geplaatst worden.

Gebruik niet-brandbare materialen en isolatiemateriaal bestendig voor hoge temperaturen zoals rotswol. Deze materialen mogen nooit in contact komen met de convectielucht. Gebruik nooit glaswol.

Merk op dat bij het openen van de deur kunnen gloeiende houtskolen geprojecteerd worden.

Vergeet de minimale doorsnede van de convectie- en decompressie-luchtstromen niet.

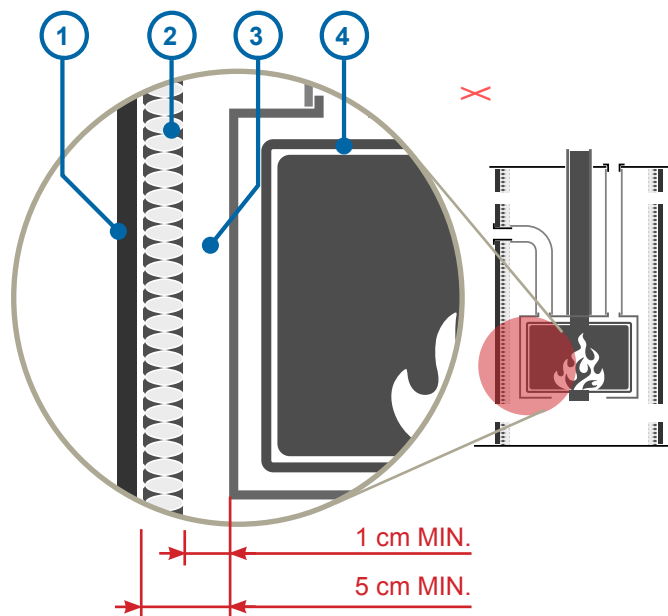

1.10. CADRE D'HABILLAGE

Une fois l'habillage finalisé, remplacez l'ensemble des éléments internes de l'appareil.

Quelle que soit la version du cadre (4mm ou 30mm), celui-ci vient se fixer sur l'appareil une fois l'habillage terminé. Il est fixé par 4 vis hexagonales fournies.

Pour l'habillage, il faut tenir compte des dimensions extérieures du cadre :

Appareil	Largeur	Hauteur
Phénix 65V	460	620
Phénix 85	660	520
Phénix 95	760	520
Phénix 95V	760	620
Phénix 105	860	520
Phénix 120	1010	520

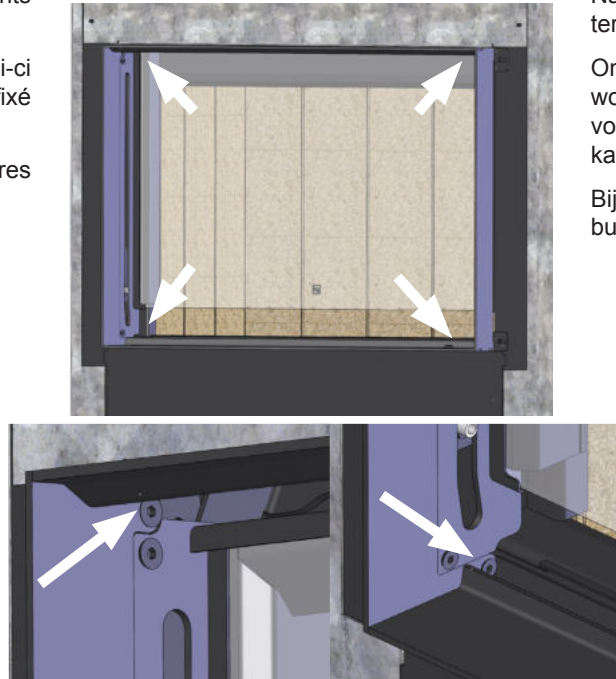

1.10. AFWERKINGSKADER

Nadat de bemanteling voltooid is, plaats al de interne elementen terug op hun plaats.

Ongeacht de versie van het afwerkingskader (4mm of 30mm), wordt het kader bevestigd op het toestel zodra de bemanteling voltooid is. Het kader wordt bevestigd door 4 meegeleverde zes-kantschroeven.

Bij de bemanteling moet rekening worden gehouden met de buitenafmetingen van het afwerkingskader:

Toestel	Breedte	Hoogte
Phénix 65V	460	620
Phénix 85	660	520
Phénix 95	760	520
Phénix 95V	760	620
Phénix 105	860	520
Phénix 120	1010	520

1.11. VENTILATION

Ce foyer peut être équipé en option d'un ventilateur. Ce kit ventilation permet de :

- pulser de l'air entre le corps de chauffe et la carrosserie pour récupérer un maximum de chaleur,
- augmenter la diffusion et la répartition de la chaleur dans la pièce.

Composition du kit ventilateur

Le système complet est composé de :

- un ventilateur,
- un variateur de vitesse,
- un câble d'alimentation.

1.11. VENTILATIE

Deze haard kan optioneel worden uitgerust met een ventilator. Deze ventilatie kit laat toe om:

- lucht te stuwen tussen brandkamer en bemanteling om maximale warmte terug te winnen;
- snellere verspreiding van warmte in de kamer.

Samenstelling van de kit ventilatie

Het complete systeem bestaat uit :

- een ventilator
- een snelheidsregelaar (dimmer)
- een stroomkabel

Placement du ventilateur par dessous l'appareil

Il faut amener le câble souple d'alimentation en regard de l'orifice prévu dans l'appareil. Il faut prévoir une longueur suffisante pour le raccordement et d'éventuelles interventions ultérieures aisées.

Introduisez le ventilateur (le condensateur, cylindre blanc, vers l'avant de l'appareil) par le trou inférieur pour que la plate-forme repose sur le fond de la carrosserie.

Localisez le ventilateur au moyen des silent blocs dans les 5 logements prévus.

Attention au passage du câble électrique.

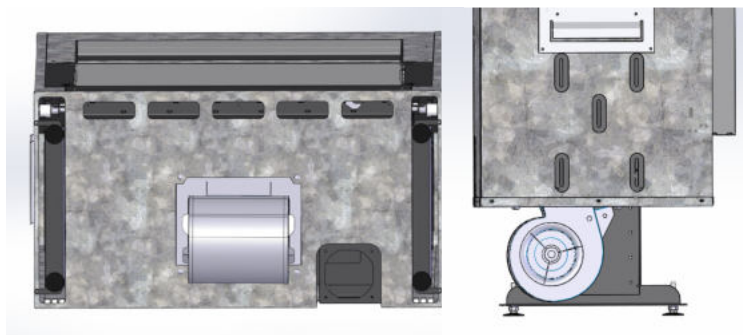

Placement du ventilateur par l'intérieur

Il faut amener le câble souple d'alimentation en regard de l'orifice prévu dans l'appareil. Il faut prévoir une longueur suffisante pour le raccordement et d'éventuelles interventions ultérieures aisées.

La ventilation peut se placer par l'intérieur du foyer. Il faut retirer les briques du sol et les répartiteurs d'air.

Dévissez ensuite la plaque de fond (vis M6 - clé de 10).

Posez le ventilateur dans le bon sens (condensateur vers l'avant de l'appareil), sur les silent blocs (amortisseurs) prévus autour de la trappe.

Vérifiez soigneusement le passage du câble.

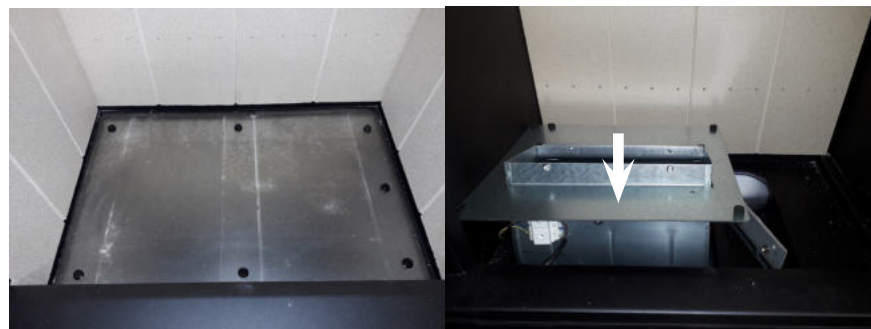

Plaatsing van ventilator onder het toestel

Trek de voedingskabel door de daartoe bestemde opening in het toestel. Kabel moet lang genoeg zijn voor de aansluiting maar ook voor eventuele latere herstellingen vlot te laten verlopen.

Breng de ventilator (condensator, witte cilinder, naar de voorzijde van het toestel) aan via de onderste opening zodat de vlakke plaat op de bodem van de omkasting rust.

Plaats de ventilator met behulp van de silent blocks in de 5 daartoe beschikbare uitsparingen.

Let op de doorgang van de elektrische kabel.

Plaatsing van de ventilator langs binnen

De ventilator kan via de binnenzijde van de haard worden aangebracht.

Trek de voedingskabel door de daartoe bestemde opening in het toestel. Kabel moet lang genoeg zijn voor de aansluiting maar ook voor eventuele latere herstellingen vlot te laten verlopen.

De vuurvaste stenen moeten van de bodemplaat worden gehaald net zoals de luchtverdelers.

Schroef daarna de bodemplaat los (M6 schroef – inbusleutel van 10).

Plaats de ventilator in de juiste richting (condensator naar de voorkant van het toestel), op de silent

blocs (dempers) die rond het luik voorzien zijn.

Controleer de kabeldoorgang zorgvuldig.



Ne raccorder l'ensemble à votre source d'alimentation électrique, qu'une fois que tous les raccords individuels sont raccordés..



Sluit de eenheid niet aan op uw stroombron totdat alle afzonderlijke verbindingen zijn aangesloten.

Variateur de vitesse

Le variateur de vitesse permet de faire varier selon les besoins, le débit du ventilateur. Il se place sur une paroi à proximité du foyer, hors de la zone de rayonnement (le câble d'alimentation peut être coupé à la longueur désirée).

Il est composé des éléments suivants :

1. Bouton de réglage de la vitesse;
2. Vis de calibrage de la vitesse minimum;
3. Fusible 1.25A (enlever le bonton, dévisser la plaque).

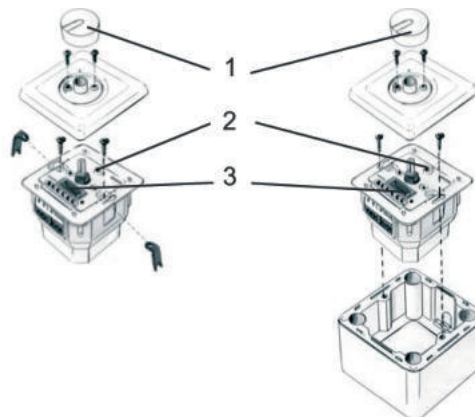

Snelheidsregelaar/ Dimmer

De dimmer maakt het mogelijk om de ventilatorsnelheid naar wens te laten variëren. Het wordt op een muur, uit de stralingszone, dichtbij de haard geplaatst (de voedingskabel kan op de gewenste lengte worden versneden).

Deze snelheidsregelaar bestaat uit de volgende elementen:

1. Knop om snelheid te regelen
2. Kalibratieschroef voor minimale snelheid ;
3. Zekering 1.25A (verwijder de knop, schroef de plaat los).

Raccordements

Pour raccorder électriquement le variateur de vitesse, coupez le câble d'alimentation à la longueur souhaitée. Effectuez le raccordement électrique comme décrit dans le cadre à côté.

Réglage du variateur

Une fois l'installation du ventilateur et des différents éléments effectuée, procédez au réglage de la vitesse minimum du ventilateur :

1. Mettez sous tension.
2. Réglez le variateur au minimum, c'est-à-dire le bouton central tourné à fond dans le sens des aiguilles d'une montre.
3. Tirez sur le bouton (1) du variateur pour le déboîter.
4. A l'aide d'un petit tournevis plat, tournez délicatement la vis de réglage (2) jusqu'à obtenir un fonctionnement silencieux du ventilateur. Cela déterminera le minimum du débit que vous souhaitez sur votre ventilateur.



Ne réglez pas la vitesse minimum trop basse, car cela provoque un échauffement de la carte électronique du variateur et réduit fortement sa durée de vie.



Lorsque le ventilateur est à l'arrêt en position minimum, le moteur du ventilateur et/ou le variateur risquent d'être endommagés rapidement.

1.12. PREMIER FEU

Le premier feu est important, et permet :

- la cuisson de la peinture,
- le réglage de la chicane,
- la vérification du bon fonctionnement de l'appareil.



Aérez la pièce pour évacuer les odeurs de peinture et ne touchez pas le foyer.

Avant de procéder au premier feu :

- dépoussiérez les surfaces peintes visibles.
- réglez les chicanes en position intermédiaire

Le réglage des chicanes est important. Ajustez l'ouverture des chicanes en fonction du tirage de la cheminée.

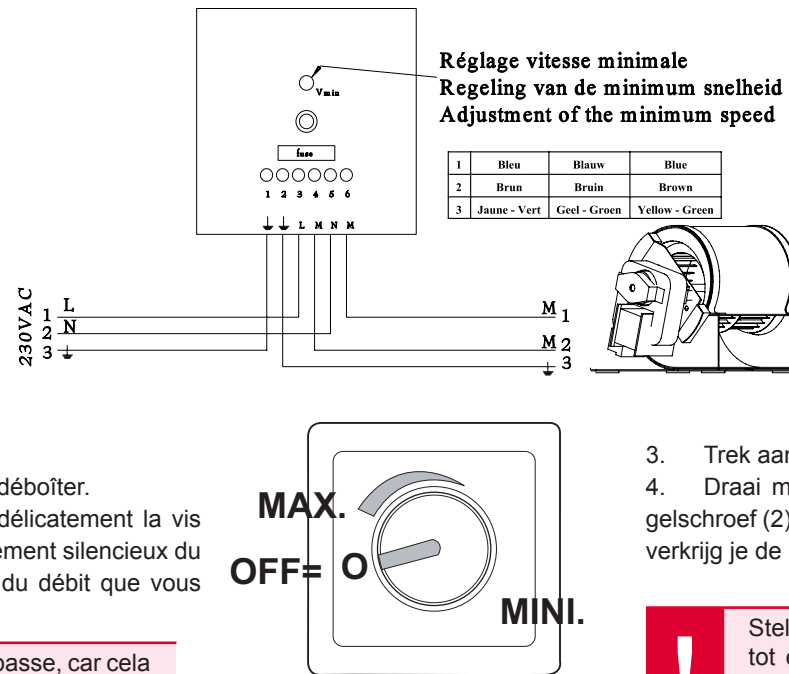

Aansluitingen

Om de dimmer elektrisch te aan te sluiten, snijdt u de voedingskabel op de gewenste lengte. Maak de elektrische verbinding zoals beschreven in het vak hiernaast.

Regeling van de dimmer

Eenmaal de ventilator en de verschillende elementen geïnstalleerd zijn, ga over tot het instellen van de minimum snelheid van de dimmer :

1. Schakel de stroom in.
2. Zet de dimmer op minimum, dwz de centrale knop volledig meedraaien met de klok.
3. Trek aan de knop (1) van de aandrijving om deze uit te schakelen.
4. Draai met een kleine platte schroevendraaier voorzichtig de regelschroef (2) tot dat je hoort dat de ventilator stil gaat draaien. Hiermee verkrijgt u de minimale flow die je op je ventilator wenst te verkrijgen.



Stel de minimumsnelheid niet te laag in want dit kan leiden tot een oververhitting van de elektronische kaart van de dimmer en de levensduur van de dimmer aanzienlijk verkorten.



Wanneer de ventilator in minimumstand stopt, kan het motortje van de ventilator alsook de dimmer snel worden beschadigd.

1.12. EERSTE VUUR

Het eerste vuur is belangrijk voor:

- het verharden van de verf,
- de vlamplaat aan te passen,
- de goede werking van het toestel te controleren.



Ventileer de kamer om verfgeuren te verwijderen en raak de open haard niet aan.

Voordat u de eerste vuur maakt :

- ontstof de zichtbare geschilderde oppervlakten,
- zet de vlamplaat in een tussenpositie

De regeling van de vlamplaat is belangrijk. Pas de opening van de vlamplaat aan volgens de trek van de schoorsteen.

Réglage et manipulation des chicanes

Un bon réglage est fonction du tirage naturel de votre cheminée. Il faudra adapter le réglage d'usine, si celui-ci ne permet pas d'obtenir un tirage correct et un bon rendement. Le Phénix comporte 3 chicanes réglables (C1, C2 et C3) et un déflecteur amovible en V (D)

A la livraison, l'assemblage des chicanes est en position fermée avec le déflecteur amovible en place.

Chaque chicane est constituée d'un support fixe sur lequel coulisseront deux panneaux.

Les chicanes étant simplement posées sur des supports intégrés à l'appareil, il suffit pour les enlever de les soulever puis de les faire pivoter légèrement pour les ramener vers le bas. Procédez à l'inverse pour les replacer.

Position la plus ouverte (en cas de tirage très faible)

Cette position permet un passage aisé des fumées. Lorsque les deux panneaux sont ramenés vers le centre du support, le passage sur les côtés est dégagé pour les fumées (→ + + ←).

Lorsque le tirage de la cheminée est vraiment très faible, il est possible d'augmenter encore le passage des fumées en enlevant le déflecteur amovible en V (après avoir retiré les 3 chicanes C1 C2 C3, soulever le déflecteur D et le faire pivoter à 90° pour le redescendre entre les 2 deux canaux)

Position intermédiaire

Si aucun refoulement à l'ouverture n'est observé, il est possible de fermer un peu les chicanes pour augmenter le rendement. Il suffit de faire coulisser les panneaux supérieurs d'une (ou plusieurs) chicane(s) pour les écarter un peu.

Position la plus fermée

Si aucun refoulement en position intermédiaire, déployez les chicanes (- ← → -), pour obtenir le meilleur rendement que le foyer peut donner par rapport à la cheminée. Vous pouvez écarter les panneaux supérieurs des chicanes pour diminuer le passage des fumées et garantir une combustion optimale des gaz.

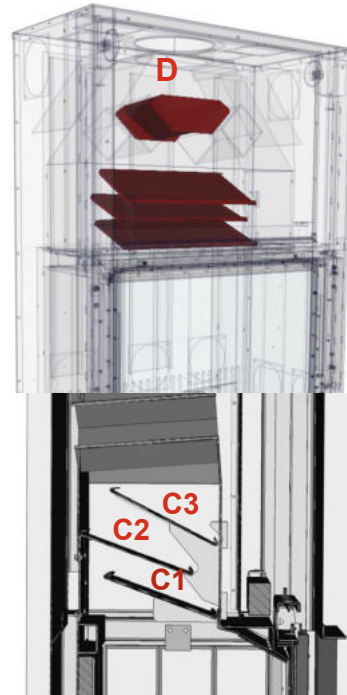

Aanpassing en afstellen van de vlamplaten (rookafremmers)

De correcte afstelling hangt af van de natuurlijke trek van uw schoorsteen. Het is noodzakelijk om de fabrieksinstelling aan te passen voor een juiste trek en een goed rendement. De Phenix heeft 3 instelbare vlamplaten (C1, C2 en C3) en een verwijderbaar V-vlamplaat (D).

Bij de levering van het toestel leveren we de 3 vlamplaten in de gesloten positie en zit de V vormige vlamplaat op zijn plaats.

De 3 vlamplaten bestaan uit een vaste steun waarover twee zijdelingse panelen glijden.

De vlamplaten worden geplaatst op steunen die in het toestel zijn geïntegreerd. Om de vlamplaten te verwijderen, dien je ze op te tillen en vervolgens te draaien om ze dan naar beneden te halen. Doe de omgekeerde richting om ze terug te plaatsen.

Maximale open stand (in geval van zwakke schoorsteen-trek)

Deze stand zorgt voor een vlotte rookdoorgang. Elke rookafremmer bestaat uit een vast dragend onderdeel waarin aan weerszijde twee panelen kunnen verschuiven. Wanneer de twee zijdelingse panelen naar het midden van het centrale paneel worden geschoven, wordt de doorgang aan weerskanten vrijgemaakt voor de rook (→ + + ←).

Bij een zeer zwakke schoorsteentrek is het mogelijk om de rookdoorgang te vergroten door de V-vormige vlamplaat (deflector) te verwijderen. Hiervoor moet u eerst de 3 vlamplaten C1 C2 en C3 verwijderen, daarna til je de deflector op om hem 90° te draaien en hem zo naar onder te halen.

Tussenstand

Indien er geen rookterugslag wordt waargenomen, kunnen de vlamplaten een beetje worden gesloten om het rendement te verhogen. Daartoe dient u de panelen van één (of meerdere) vlamplaat(en) een beetje uit elkaar te schuiven.

Meest gesloten stand

Als er in de tussenstand nog steeds geen terugslag is, schuif de vlamplaten dan maximaal open (- ← → -), om het best mogelijke rendement te verkrijgen t.o.v. het bestaandrookkanaal. Schuif daartoe de bovenste panelen van de rookafremmers zo veel mogelijk naar de zijkanalen. Dit zal de rookdoorgang verminderen en een maximale verbranding garanderen.

2. Utilisation

2.1. DESCRIPTION DE L'APPAREIL

Pour utiliser au mieux l'appareil, il est utile de décrire ses principaux composants.

- 1 La structure de la porte est placée derrière la vitre, et les montants de porte sont inclinés vers l'intérieur. Ainsi, la porte offre une vue épurée sur le feu.
- 2 La charnière de basculement renforcée permet d'incliner le châssis de la vitre afin de procéder au nettoyage.
- 3 La chambre de combustion est profonde, ce qui permet de concentrer le lit de combustion au centre du foyer. Cela permet une plus grande souplesse de fonctionnement. L'étanchéité du foyer est garantie par une soudure complète des différents composants.
- 4 Les canaux d'air primaire en inox sont facilement amovibles.
- 5 L'air secondaire et l'air de désenfumage sont réchauffés au travers des canaux d'air qui entourent le corps de chauffe.
- 6 L'air de désenfumage est amené au-dessus de la vitre. Les déflecteurs permettent à cet air d'être guidé sur la vitre pour garantir une vitre propre.
- 7 Le système de réglage permet, en une seule commande, de régler le niveau de puissance de l'appareil. Les indications claires «+» et «-» simplifient l'utilisation et la gestion du feu. Cette commande discrète est actionnée par la main froide.
- 8 Le thermostat gère l'air primaire. Il permet le réglage du feu, et protège l'appareil d'une éventuelle surchauffe.
- 9 Les 3 chicanes réglables en inox permettent de renvoyer un maximum de chaleur sur le lit de combustion, de guider les gaz pour augmenter le rendement de l'appareil, et d'adapter le foyer au tirage de la cheminée.
- 10 L'intérieur de l'appareil est disponible en Skamolox (vermiculite) ou en métal noir. Ces deux matériaux sont durables et prévus pour résister aux températures élevées de la chambre de combustion.
- 11 Le ventilateur (disponible en option) est particulièrement silencieux. Il est géré par un variateur de vitesse.
- 12 Les 4 sorties d'air chaud permettent le raccordement de conduits pour diffuser la chaleur produite dans l'habitation.

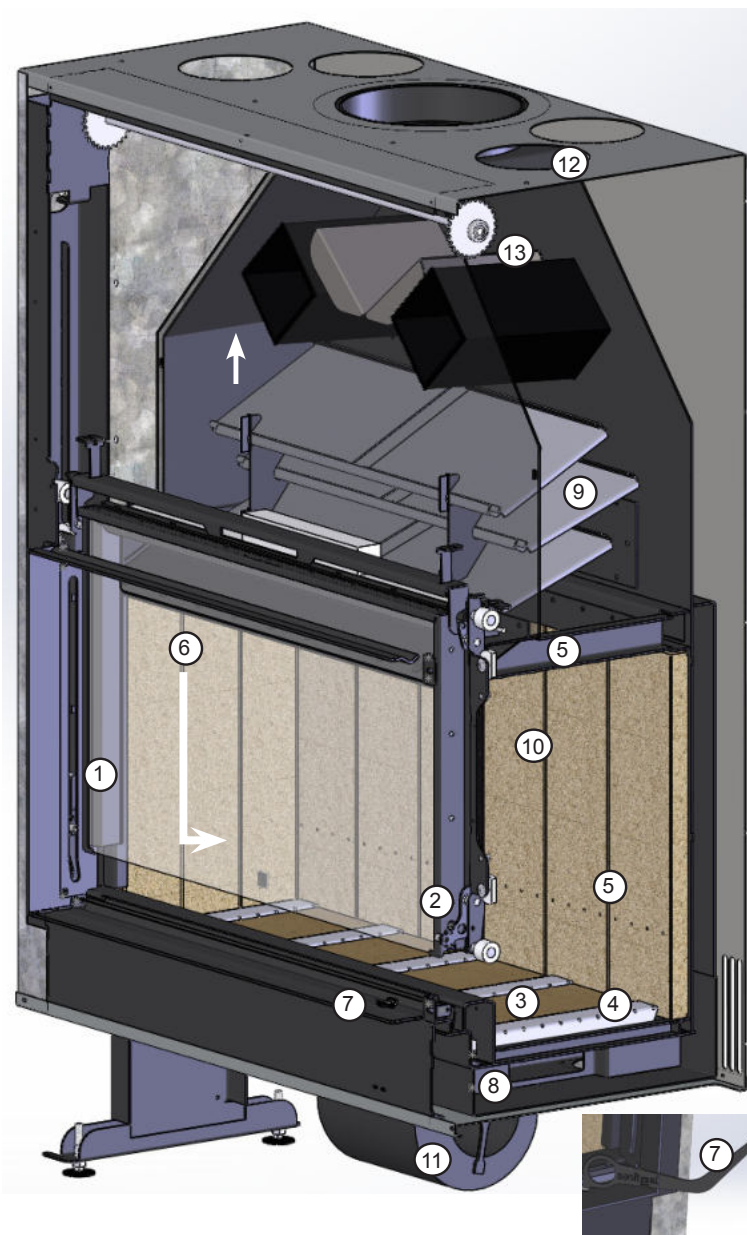

2. Gebruik

2.1. BESCHRIJVING VAN DE HAARD

Voor een correct gebruik van de haard is het van belang om de verschillende onderdelen grondig te kennen.

- 1 De metalen structuur van de draaideur bevindt zich net achter het glas, waarbij de deurkaders schuin naar binnen toe hellen. Hierdoor biedt de deur een uitzonderlijk zicht op de vlammen.
- 2 Het versterkte kantelscharnier maakt het mogelijk om het kader te kantelen en het glas te reinigen.
- 3 De verbrandingskamer is diep, in tredelvorm. Hierdoor is het verbrandingsbed kleiner en centraal gelegen. Dit zorgt voor een grotere en flexibele werking. De luchtdichtheid wordt verzekerd door een volledige doorlassing van de verschillende componenten.
- 4 De primaire luchtkanalen in inox zijn makkelijk te verwijderen.
- 5 De secundaire lucht en ruitspoellucht worden verwarmd door de luchtkanalen rondom de haard.
- 6 Er is een ruitspoelluchtsysteem aanwezig. De luchtdeflectoren brengen de lucht bovenaan de ruit, met als gevolg dat het glas proper blijft.
- 7 Om het vermogen van het vuur te regelen zijn de commando's met de aanduiding «+» en «-» discreet maar duidelijk zichtbaar. De bediening van de commando's gebeurt handmatig en met een hendel.
- 8 De thermostaat regelt de primaire lucht alsook de goede werking van de haard. Belet eveneens oververhitting.
- 9 De 3 instelbare vlamplaten in inox maken het mogelijk om maximale warmte terug te kaatsen naar het verbrandingsbed, de rookgassen te begeleiden om het rendement van het toestel te verhogen, en om de haard aan te passen aan de schoorsteentrek.
- 10 De binnenbekleding is verkrijgbaar in Skamolox (vermiculiet) of in zwart metaal. Deze twee bekledingen zijn opgewassen tegen de hevige temperaturen in de verbrandingskamer.
- 11 De ventilator (in optie) is uitzonderlijk geluidloos. Deze wordt bediend door een snelheidsregelaar.
- 12 De 4 warme luchtuitlaten kan men aansluiten op flexibels om zo de geproduceerde warmte te verspreiden in de woning.

2.2. FONCTIONNEMENT - PRÉREQUIS

Les flux d'air en fonctionnement

Il est également important de comprendre comment les différents types de flux d'air sont organisés dans et autour de l'appareil.

- A Air froid de convection
- B Air chaud de convection
- C Air primaire via thermostat
- D Air secondaire
- E Air de désenfumage (vitre)
- F Fumées

L'air de convection transfère la chaleur de l'appareil vers l'habitation. La convection peut être naturelle (sans option ventilation) ou forcée à l'aide d'un ventilateur.

L'air primaire est géré par le thermostat et permet d'activer le feu. Il est introduit en partie basse du foyer, dans le lit de braises, pour démarrer et activer la combustion.

L'air secondaire est réchauffé par le corps de chauffe, et introduit à +20cm de hauteur, juste au dessus du combustible, pour compléter la combustion. Il permet une combustion complète et propre du bois.

L'air de désenfumage est également préchauffé par le corps de chauffe, et amené sur la vitre, en partie haute. Cet air permet de garder une vitre propre pendant le fonctionnement de l'appareil. Il joue aussi le rôle d'air secondaire.

Les fumées sont évacuées en partie haute, au travers des chicanes. Les chicanes permettent de ralentir les gaz de combustion, pour améliorer le transfert de chaleur au corps de chauffe. Le bon réglage des chicanes est indispensable pour le bon fonctionnement de l'appareil.

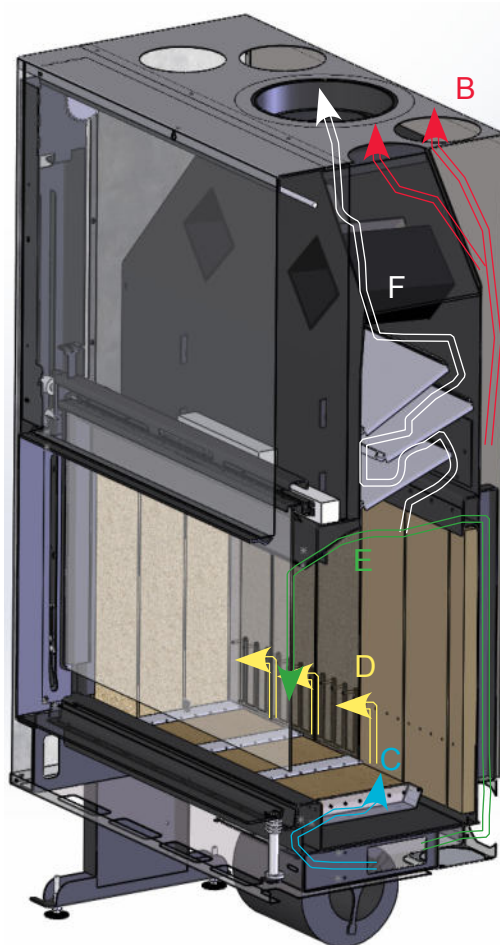

2.2. WERKING – VEREISTEN

Verschillende luchtstromen

Het is van belang om te begrijpen hoe de verschillende luchtstromen functioneren.

- A Koude convectielucht
- B Warme Convectielucht
- C Primaire lucht via thermostaat
- D Secundaire lucht
- E Ruitspoellucht
- F Uitlaatgassen

De convectielucht verspreidt de warmte van de haard in de kamer. De convectie gebeurt op een natuurlijke wijze (zonder de optie ventilatoren) of geholpen door een ventilator.

De thermostat regelt het inbrengen van primaire lucht en hierdoor kan men het vuur activeren. Deze primaire lucht komt direct uit in het branderbed, in het sintelsbed om het vuur snel te laten opstarten en goed te doen branden.

De secundaire lucht wordt door de haard verwarmd en mondt uit op ongeveer 20 cm hoogte van de brandkamer – juist boven de sintels of juist boven de houtblokken, om de verbranding te optimaliseren.

De ruitspoellucht wordt ook verwarmd door de haard zelf, en wordt naar boven geleid om uit te monden op de ruit.

De uitlaatgassen worden, via de vlamplaten, naar boven geleid. Deze platen vertragen de uitlaat om zo de warmte

overbrenging naar de haard toe te maximaliseren. Een keurige regeling van de vlamplaten is voor de goede werking van de haard nodig.

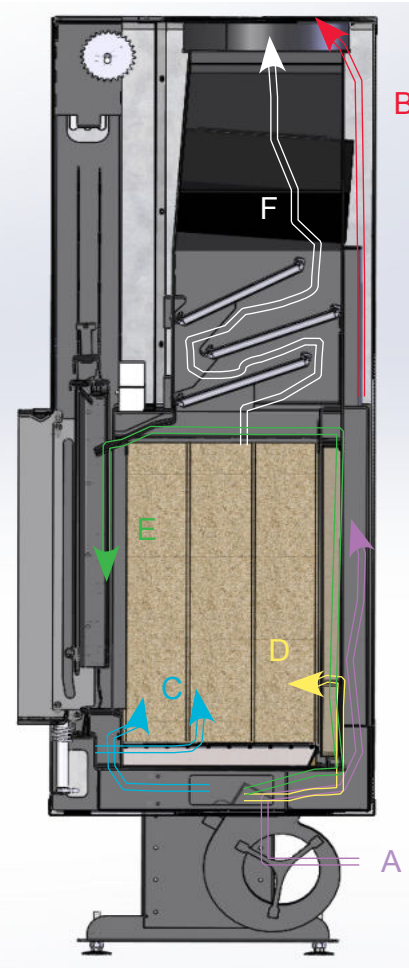

Ouverture et fermeture de la porte

Pendant le feu, pour ouvrir la porte, introduire la poignée dans le trou situé dans le cache latéral (gauche ou droit). Lever la poignée avec un mouvement lent du bas vers le haut. Lorsque le chariot arrive en fin de course haute, il est arrêté par deux butées équipées de ressorts. Si la porte est remontée trop brusquement, le chariot sera arrêté brusquement par les butées, ce qui pourrait entraîner un saut d'un maillon de la chaîne de relevage du chariot.

Pour refermer la porte, répéter le mouvement en sens inverse. A la fin du mouvement de fermeture de la porte, éviter de l'enfoncer brusquement sur le corps de chauffe. Vérifier que le joint de bas de porte assure l'étanchéité contre la vitre.

En cas de faible tirage de la cheminée, après ouverture de la porte, des fumées pourraient sortir de l'appareil. Pour limiter ce risque de refoulement, évitez de laisser la porte ouverte trop longtemps en phase de rechargement.

Position «allumage»

A l'allumage, la porte peut être laissée légèrement entrouverte, ce qui permet de limiter la condensation sur la vitre et les salissures. Cette position ne peut être utilisée que pendant l'allumage du foyer.

Ne jamais laisser l'appareil dans cette position sans surveillance attentive. Dès que l'allumage est terminé (foyer suffisamment chaud), refermer complètement la porte.

Fonctionnement en porte ouverte (vitre relevée)

Ce foyer permet le fonctionnement en vitre relevée. Ce mode de fonctionnement présente les risques suivants :

- risque de refoulement;
- risque de projection de braises (incendie).

Réalisez toujours l'allumage et la mise en température de l'appareil et du conduit de cheminée avec la porte fermée.

Ne laissez le foyer en position vitre relevée que lorsque toutes les conditions suivantes sont réunies :

- présence d'un adulte en permanence à proximité de l'appareil;
- aucun matériau combustible devant l'appareil (tapis, plancher,...);
- utilisation de bois sec, en quantité normale (voir chap. combustible);
- tirage suffisant et constant.

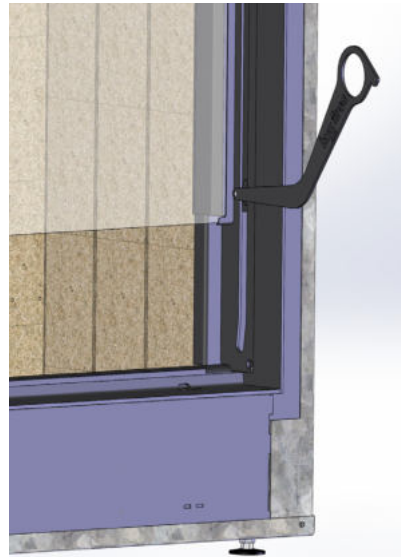

Openen en sluiten van de liftdeur

Om de deur te openen, wanneer de haard brandt, steekt u het handvat in een gaatje van de zijklep (dit kan zowel links of rechts). Til dan het handvat langzaam op, van onder naar boven. Wanneer de rolwagen boven op het einde aankomt, dan zal het geblokkeerd worden door twee stoppen uitgerust met veren. Als de deur te bruusk omhoog wordt getild, dan zal de rolwagen gestopt worden door deze stoppen maar dit zou kunnen resulteren in een uitsprong van één kettingschakel.

Om de deur te sluiten, herhaalt u de beweging in de tegenovergestelde richting. Bij het sluiten van de deur vermijdt u om deur te bruusk onderaan in het verwarmingslichaam te duwen. Controleer ook of de onderstaande deurafdichting goed luchtdicht is zodat de deur goed aansluit tegen het glas.

Bij een zwakke schoorsteentrek kan er rook uit de haard ontsnappen bij het optillen van de deur. Om het risico van rookterugslag te beperken laat dan de deur niet te lang openstaan bij het bijvullen van hout.

Stand «ontsteking»

Bij het aansteken van het vuur kan men de deur op een kiertje laten. Hierdoor beperkt men condensatie op het glas en roetaanslag. Enkel bij het aansteken van het vuur kan men de deur een beetje openlaten.

Laat de brandende haard nooit in deze positie staan zonder toezicht. Zodra de ontsteking is voltooid (haard is dan voldoende warm), sluit de deur volledig.

Werking met open deur (ruit naar boven getild)

Met deze haard kan men met geopende deur stoken. We dienen wel te letten op volgende risico's :

- kans op rookterugslag;
- risico van projectie van brandende sintels (brand).

Sluit altijd de deur bij het aansteken van het eerste vuur, om de haard en rookkanaal op temperatuur te brengen.

Met open deur kan gestookt worden op voorwaarde dat:

- volwassene personen permanent aanwezig zijn;
- er geen brandbaar materiaal voor het toestel in werking ligt zoals (tapijt, parket, ...)
- gebruik droog hout en met normale hoeveelheden (zie hoofdstuk brandstof)

Thermostat

Le foyer est équipé d'un thermostat, et d'une commande manuelle. Un bulbe thermostatique mesure la température sur le dos de l'appareil et renvoie une pression au thermostat qui réagit à cette pression en ouvrant ou en fermant le clapet d'air primaire. La commande manuelle exerce elle aussi une pression qui agit également sur le clapet d'air.

Ainsi, le thermostat régule le débit d'air primaire en fonction de la position de la commande manuelle ET de la température du foyer :

- lorsque la commande est déplacée vers le «+», le clapet d'air primaire s'ouvre, et inversement;
- lorsque le foyer se réchauffe, le clapet d'air primaire se ferme, et inversement.

Le foyer régule donc le débit d'air pour stabiliser la température du foyer. Un décalage de la commande vers le «+» augmente la température d'équilibre, ou en d'autres mots, la température à laquelle le clapet d'air se ferme.

Pour manipuler la commande, placer le plat de la poignée d'ouverture dans la fente de la commande et la faire pivoter vers la droite (vers le «+») pour augmenter la température du foyer, et vers la gauche (vers le «-») pour réduire l'allure.

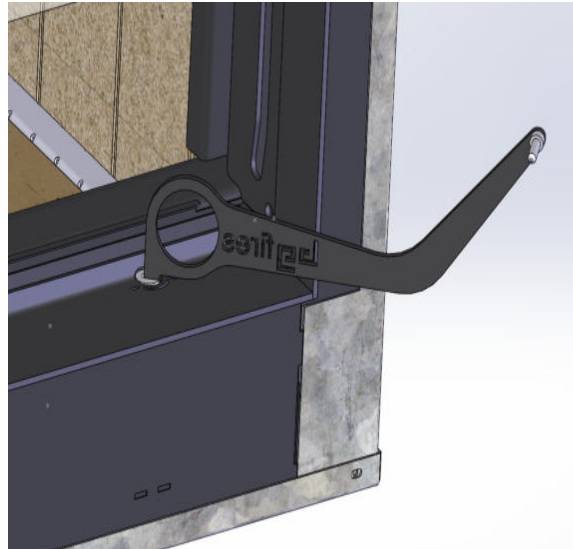

Sécurité

Il est indispensable de respecter les consignes de fonctionnement exposées dans ce manuel afin de :

- garantir la sécurité de l'installation et de l'habitation;
- garantir une combustion optimale et limiter les rejets;
- garantir la propreté et la longévité de l'appareil.

Durant le fonctionnement du foyer :

- La température des parties accessibles de l'appareil peut causer des brûlures, même en l'absence de flammes. Ne pas laisser des enfants sans surveillance à proximité du foyer.
- Evitez de placer des objets dans la zone de rayonnement (dans un rayon d'un mètre à partir de la vitre).
- Ne jamais obstruer les grilles d'aération de l'habillage.
- En cas de feu de cheminée, fermez immédiatement la porte et le thermostat.

Thermostaat

De haard is uitgerust met een thermostaat en een manuele bediening. Een thermostaatvoeler, aangebracht op de rug van het toestel, meet de temperatuur en geeft een druk door aan luchtklep van de thermostaat. De thermostaat reageert op deze druk via de beweegbare klep zodat de primaire luchttoevoer geopend of gesloten wordt. Bij de handmatige bediening kan men dezelfde luchtklep ook openen of sluiten.

Dit wil zeggen dat de thermostaat de primaire lucht regelt in functie van de positie van de manuele bediening EN van de temperatuur van de haard:

- wanneer de hendel richting «+» wordt verplaatst, zal de klep van de thermostaat geopend worden (en omgekeerd);
- wanneer de brandkamer op temperatuur komt, zal deze klep zich sluiten, en vice versa.

De haard reguleert daarom de hoeveelheid lucht om de temperatuur van de haard te kunnen stabiliseren. Verschuift men het commando naar «+» dan verhoogt de evenwichtstemperatuur, of met andere woorden, de temperatuur waarbij de luchtklep sluit.

Om het vuur te regelen, plaatst u de hendel met de platte kant in de voorziene gleuf en draai deze naar rechts (in de richting van de «+») om de temperatuur te verhogen en naar links (richting «-») om het vuur te temperen.

Veiligheid

De gegeven richtlijnen in deze handleiding moeten noodzakelijker wijze gevolgd worden om:

- de veiligheid van haard en woning te garanderen,
- een optimale verbranding te behalen en de uitstoot te beperken,
- de reinheid en de levensduur van de haard te waarborgen.

Gedurende de werking van de haard:

- De temperatuur van de toegankelijke delen van de haard kan aanzienlijk hoog oplopen en daardoor brandwonden veroorzaken, zelf wanneer er geen vlammen meer branden. Kinderen mogen nooit in de buurt komen van de haard zonder toezicht.
- Plaats nooit voorwerpen te dicht bij de haard – hou een straal van 1 meter vrij gemeten vanaf het raam.
- De verluchttingsroosters van de bemanteling nooit bedekken.
- Bij schouwbrand, liftdeur en klep/thermostaat volledig sluiten.

2.3. COMBUSTIBLE

Cet appareil est conçu pour brûler du bois de qualité. La qualité et le séchage du bois sont primordiaux pour le fonctionnement optimal du foyer (rendement et puissance de chauffe, propreté de la vitre).

Par qualité on entend :

- Un bois sec ayant séché au moins 2 ans sous abri ventilé.
- Une essence de feuillus : charme, chêne, hêtre, frêne. Evitez les bois résineux qui brûlent vite et produisent beaucoup de suie.
- Un bois exempt de traitement (peinture, vernis, etc.).



Il est interdit d'utiliser cet appareil comme incinérateur de déchets ou utiliser du charbon ou des pellets comme combustible.

Le bois sera de préférence en bûches de format adapté à la taille du foyer.

Les briquettes de copeaux peuvent être utilisées, mais nous déconseillons l'utilisation de bûches de sciure compressée.

Chaque appareil est conçu pour recevoir une quantité de bois adaptée à ses dimensions :

Modèle / Model	Phénix 65 V	Phénix 85	Phénix 95	Phénix 95 V	Phénix 105	Phénix 120
Longueur des bûches / Lengte van houtblokken	30-40cm	50cm	50cm	50cm	2x33cm / 50cm	2x33cm / 50cm
Charge maximale par heure / Maximale lading per uur	4.0 kg	4.6 kg	4.9 kg	4.9 kg	5.2 kg	5.6 kg
Charge minimale par heure / Minimale lading per uur	2.4 kg	2.8 kg	2.9 kg	2.9 kg	3.1 kg	3.4 kg



Une charge de bois excessive entraîne :

- une diminution du rendement et une augmentation de la consommation de bois,
- une importante perte de chaleur par la cheminée,
- un vieillissement prématuré (ou endommagement) du foyer et du conduit de cheminée,
- des émissions de polluants plus importantes,

La surcharge du foyer peut entraîner une surchauffe et déformation irréversible du corps de chauffe. La garantie ne couvre pas les dégâts liés à la surchauffe de l'appareil.

Une charge de bois insuffisante entraîne :

- une diminution du rendement,
- un tirage insuffisant,
- un encrassement du foyer,
- un noircissement de la vitre,
- un rayonnement faible,
- des émissions de polluants plus importantes.

2.3. BRANDSTOF

Dit toestel is ontworpen om kwaliteitshout te laten verbranden. De kwaliteit en de droging van het hout zijn van het grootste belang voor een optimale werking van de haard (rendement en verwarmingsvermogen, netheid van de ruit).

Onder kwaliteitshout wordt verstaan :

- Droog hout, dat tenminste 2 jaar droogde op een beschutte en verluchte plaats.
- Loofboomhout, te verkiezen boven naaldboomhout, dat snel verbrandt en veel roet voortbrengt. In volgorde van voorkeur: haagbeuk, eik, beuk.
- Onbehandeld hout (verf, vernis, enz.).



Het is verboden om dit toestel te gebruiken als afvalverbrander (allesbrander) of om steenkool of pellets te gebruiken als brandstof.

Het hout zal bij voorkeur in houtblokformaat gebruikt worden, op maat van de haard. Houtspanderbriquettes mogen gebruikt worden maar zaagselbriquettes zijn sterk af te raden.

Elke haard is ontworpen om een bepaalde hoeveelheid hout op een veilige wijze te kunnen verbranden:



Een overmatige lading van de haard veroorzaakt:

- een vermindering van het rendement et hoger verbruik van hout,
- veel warmteverlies door de schouw,
- een snellere veroudering (of schade) van haard en schouw,
- productie van overtollige milieuonvriendelijke producten en fijn stof.

Een overmatige lading veroorzaakt eveneens een oververhitting die tot onomkeerbare vervorming leiden kan. De garantie dekt nooit defecte delen die onderworpen werden aan oververhitting.

Een te kleine lading van de haard veroorzaakt:

- een verlaging van het rendement,
- een te kleine trek in de schouw,
- een onreine haard,
- een zwarte ruit,
- een geringe uitstraling van warmte, productie van meer milieuonvriendelijke producten en fijn stof.

2.4. CONDUITE DU FEU

Préparation avant allumage

Afin de garantir le bon fonctionnement de l'appareil, il est nécessaire d'enlever les cendres présentes sur le plancher (fond) de l'appareil avant chaque utilisation. En effet, une accumulation de cendres pourrait obturer les arrivées d'air primaire et empêcher une bonne combustion et une bonne régulation du feu.

Pour enlever les cendres présentes sur le plancher de l'appareil, utilisez la ramassette à couvercle fournie avec l'appareil, ou un aspirateur à cendres.

Nettoyez la vitre, de préférence à sec avec du papier absorbant ou de la laine d'acier «00» ou «000».

Si l'option ventilation est installée, toujours s'assurer que le foyer est alimenté électriquement avant utilisation. En cas de panne de courant passagère, diminuez l'allure du feu pour éviter toute surchauffe de l'appareil et du ventilateur.

Allumage

L'allumage est une étape importante. La méthode de l'allumage par le haut (ou allumage inversé) comporte de nombreux avantages. Elle permet de limiter les rejets et de garder une vitre plus propre. Voici comment procéder à l'allumage :

1. Positionner la commode en position maximum (sur «+»).
2. Déposer d'abord 2 bûches de taille moyenne à plat au fond du foyer. Ensuite, déposer un allume-feu au dessus des bûches, puis ajouter du petit bois bien sec par dessus, en quantité suffisante. L'air doit pouvoir circuler entre les petits bois. **L'utilisation de liquides inflammables est interdite.**
3. Mettre à feu. Les petits bois vont prendre assez vite, puis le feu va se propager aux bûches.
4. Au début de cette phase d'allumage, la porte peut être placée en position «allumage» pour limiter la condensation et l'encrassement de la vitre. Dès que la vitre est chaude et que le tirage est suffisant, refermer correctement la porte.
5. Lorsque les bûches ont brûlé, vous pouvez procéder à la recharge de l'appareil. Cette phase d'allumage peut durer entre 30 et 50 minutes.
6. Lorsque le foyer est chaud, vous pouvez démarrer la ventilation (option) avec le variateur de vitesse.



2.4. REGELING VAN HET VUUR

Noodzakelijke verplichting bij het aanmaken van elk vuur

Om de goede werking van de haard te garanderen, is het noodzakelijk, telkens voor gebruik, om de assen op de bodem van de brandkamer te verwijderen (onderaan). Inderdaad, een opstapeling van assen zou de primaire luchtuitlaten kunnen afsluiten en een goede naverbranding en goede regulering van het vuur in de weg staan.

Verwijder de resterende assen met het bijgeleverde assenscheepje met deksel of gebruik een stofzuiger.

Reinig het glas, bij voorkeur droog met absorberend papier of met staalwol «00» of «000».

Indien de ventilator (in optie) is geïnstalleerd, voorzie voor het stoken dat de haard elektrisch is aangesloten. In het geval van een tijdelijke stroomuitval, verminder de intensiteit van het vuur om oververhitting te voorkomen zowel van het toestel als van de ventilator.

Correct aanmaken van vuur

Het vuur aansteken is een belangrijke stap. De nieuwe methode van "omgekeerd stoken" heeft veel voordelen. Hiermee kunt de uitstoot beperken en het venster proper houden.

Hierna volgen de instructies;

1. Zet de bediening op de maximale positie (op «+»).
2. Leg eerst 2 middelgrote houtstammen plat in de haard. Plaats een aanmaakblokje boven de houtstammen en voeg er bovenop wat droog aanmaakhout toe, in voldoende hoeveelheid. Er moet lucht tussen de kleine stukjes hout kunnen circuleren. **Het gebruik van ontvlambare vloeistoffen is verboden.**
3. Het vuur aansteken. De kleine stukjes hout zullen snel verbranden, en dan zal het vuur zich verspreiden naar de houtstammen.
4. In het begin van deze aanmaakfase kan de deur in de « kier»-stand worden geplaatst om condensatie en roetaanslag op het glas te beperken. Zodra het glas warm is en het vuur voldoende is aangewakkerd, sluit dan de deur volledig.
5. Wanneer de houtstammen verbrand zijn, kunt u de haard bijvullen. Deze aanmaakfase kan 30 tot 50 minuten duren.
6. Wanneer de haard op temperatuur is, kan men de ventilatie (optie) met de snelheidsregelaar in gang zetten.



En phase d'allumage, en cas d'ouverture de la porte, il est possible qu'un léger refoulement survienne. Eviter d'ouvrir la porte lorsque la phase d'allumage n'est pas terminée.
Le corps de chauffe du foyer est en métal. En chauffant, il est normal d'entendre des bruits de dilatation.

Recharge idéale

L'idéal est d'effectuer la charge de bois lorsqu'il n'y a plus de flamme dans le foyer, mais lorsqu'il reste suffisamment de braises. Ne pas charger trop ou trop peu de bois en une fois. Voir tableau au chapitre «combustible» ci-dessus.

1. Répartir les braises sur le fond du foyer.
2. Choisir des bûches de tailles similaires, conformément au tableau ci-dessus, et les déposer dans le fond du foyer sur les braises.
3. Ajuster le thermostat pour obtenir le feu souhaité.
4. En fonction de vos besoins, adapter la vitesse du ventilateur (option) via le variateur de vitesse.



Il est très important de ne **jamais** recharger lourdement un foyer presque éteint. Relancer d'abord avec des petits bois d'allumage en faible quantité.

Le non respect de ces prescriptions peut entraîner une accumulation de gaz imbrûlés qui, lors d'un apport soudain en air, peut aboutir à un **allumage explosif** et occasionner des dégâts.

Signes d'une bonne combustion

Au démarrage et lors de certaines recharges tardives, l'intérieur du foyer peut noircir. Ce dépôt noir doit disparaître lorsque les températures dans l'appareil remontent. Si l'intérieur du foyer reste sale, c'est sans doute dû à

- une charge insuffisante,
- un bois trop humide,
- un manque d'air primaire (réglage trop bas).

Pour ce faire, ajustez les amenées d'air pour obtenir un feu suffisamment vif.



In de aanmaak fase van het vuur kan een lichte rookterugslag optreden als de deur wordt geopend. Open de deur niet als de ontstekingsfase niet voltooid is. De haard is gemaakt van metaal. Bij het verwarmen is het normaal dat u geluiden hoort, die veroorzaakt worden door het uitzetten van metaal.

Wanneer hout bijvullen

Het ideaal moment om hout bij te vullen, is wanneer er geen vlammen meer zijn in de haard maar wanneer er gloeiende houtskolen op de bodem liggen te smeulen. Laad niet te veel of te weinig hout tegelijkertijd maar raadpleeg hiervoor hoofdstuk "brandstof", zie hierboven.

7. Verspreid de gloeiende houtskolen op de bodem van de haard.
8. Kies de houtstammen van vergelijkbare grootte en plaats ze op de gloeiende houtskolen in de bodem van de haard.
9. Pas de thermostaat aan om het gewenste vuur te krijgen.
10. Volgens uw wensen, kan u de snelheid van de ventilator (optie) aanpassen via de snelheidsregelaar.



Het is erg belangrijk om **nooit** een bijna uitgedoven haard te vol bij te vullen. Beter is om eerst met een kleine hoeveelheid klein aanmaakhout het vuur aan te wakkeren. Het niet in acht nemen van deze instructies kan resulteren in een opeenhoping van onverbrande gassen die bij een plotselinge luchtaanvoer, **explosief** kan ontvlammen en kunnen schade veroorzaken.

Teken van goede verbranding

Bij het opstarten en tijdens sommige late na vullingen kan de binnenkant van de haard zwart verkleuren. Deze zwarte aanslag zal verdwijnen als de temperatuur in de haard stijgt. Als de binnenkant van de haard vuil blijft, is dit waarschijnlijk te wijten aan:

- onvoldoende lading hout,
- te vochtig hout,
- gebrek aan primaire lucht (regeling te laag).

Om dit te vermijden, past u de luchttoevoer aan om een voldoende hevig vuur te krijgen.

Fonctionnement à allure réduite

Si le fonctionnement à allure réduite permet de réduire la puissance du foyer et d'allonger le temps entre deux charges, il comporte plusieurs inconvénients :

- mauvaise combustion,
- encrassement de l'appareil et du conduit,
- rendement réduit.

Nous déconseillons donc l'utilisation de l'appareil en dessous d'un certain régime.



L'utilisation permanente en allure réduite peut provoquer une accumulation de suie dans la cheminée donc, un risque de feu de cheminée. Elle favorise aussi l'encrassement de la vitre.

Eviter l'allure réduite lors de conditions atmosphériques défavorables (basse pression et humidité élevée) car un refoulement est à craindre.

Premier feu

Pour effectuer les derniers réglages de l'appareil (chicane, désenfumage,...), il est fortement conseillé de faire procéder au premier feu par votre installateur.

Ce premier feu réalise la cuisson de la peinture, ce qui provoque un dégagement de fumée et des odeurs.



Aérer la pièce ! Ne pas toucher la peinture tant que le foyer n'est pas refroidi car dans un premier temps, elle se ramollit, pour ensuite durcir définitivement.

Beperkt vermogen

Indien men minder hout gebruikt om het vermogen van de haard te verlagen en indien men veel tijd neemt tussen twee ladingen, kan dit wel leiden tot verschillende nadelen:

- slechte verbranding,
- verstopping van de haard en rookkanaal,
- laag rendement.

Wij raden zodus af om de haard te laten functioneren onder een te beperkt vermogen.



Aanhoudend gebruik bij een beperkt vermogen kan roetopeenhoping in de schoorsteen veroorzaken en dus het risico op een schoorsteenbrand. Ook het venster zal zo sneller vuil worden.

Vermijd een beperkt vermogen bij ongunstige weersomstandigheden (lage druk en hoge luchtvochtigheid) want dan bestaat het risico op terugslag.

Eerste vuur

Wij raden aan om de haard bij het eerste vuur te laten aansteken door uw installateur, zo kan hij de instellingen aan het toestel uitvoeren zoals (vlamplaat, rookafvoer,...). Bij dit eerste vuur wordt de verf ingebakken, komen er rookgassen en geuren vrij.



Verlucht de kamer! Raak de verf niet aan voordat de haard is afgekoeld, want de verf zal eerst verzachten vooraleer te verharden.

2.5. DIFFUSION DE L'AIR CHAUD

Convection naturelle (sans option ventilateur)

Si l'option ventilation n'est pas installée, l'air de convection circule naturellement autour de l'appareil, en se réchauffant.

Pour les appareils encastrés, la présence de conduits d'air chaud est recommandée pour garantir un débit suffisant pour refroidir l'appareil. Ces conduits d'air chaud permettent d'amener naturellement la chaleur vers d'autres pièces de l'habitation. Voir chapitre «installation : air de convection».

Il est important de veiller à ce que l'air puisse circuler librement de l'entrée d'air dans l'habillage jusqu'à la sortie d'air murale, et de la sortie d'air chaud jusqu'à l'entrée d'air de l'habillage. Cette boucle d'air chaud permet un transfert de chaleur efficace entre pièces. Dans le cas de bouches d'air chaud situées dans d'autres pièces, l'air doit pouvoir passer d'une pièce à l'autre.

2.5. VERSPREIDING VAN DE WARME LUCHT

Natuurlijke convectie (zonder ventilatie)

Als de ventilatie (optie) niet geïnstalleerd is, circuleert de convectielucht op natuurlijke wijze rond het toestel, en warmt zich op.

Voor de inbouwhaarden is de installatie van warme lucht buizen essentieel om voldoende warmte lucht te laten ontsnappen, zodat het toestel kan afkoelen. Deze warme luchtbuizen maken het mogelijk om de warmte op een natuurlijke wijze naar de andere woonkamers over te brengen. (Zie hoofdstuk : Installatie convectielucht)

Het is belangrijk om ervoor te zorgen dat de lucht in de wandbekleding vrij kan circuleren vanaf de rooster van luchtinlaat tot aan de rooster van de wandluchtuitlaat.

Convection forcée (avec option ventilateur)

Si l'option ventilateur est installée, l'air chaud est entraîné par le ventilateur de l'entrée d'air jusqu'aux sorties d'air chaud. Voir chapitre «installation : air de convection».

L'air chaud pulsé par le ventilateur doit pouvoir circuler librement des sorties d'air chaud jusqu'à l'entrée d'air de l'habillage. Cette boucle d'air chaud permet un transfert de chaleur efficace entre pièces. Dans le cas de bouches d'air chaud situées dans d'autres pièces, l'air doit pouvoir passer d'une pièce à l'autre.

Pour rappel, toujours s'assurer que le foyer est alimenté électriquement avant utilisation. En cas de panne de courant passagère, diminuez l'allure du feu pour éviter toute surchauffe de l'appareil et du ventilateur.

2.6. VENTILATION (OPTION)

Ce foyer peut être équipé en option d'un ventilateur.

Dans le kit ventilation, est inclus un variateur de vitesse qui permet de moduler la vitesse du ventilateur en fonction des besoins.

Pour rappel, toujours faire fonctionner la ventilation si elle est installée.

Variateur de vitesse

Pour démarrer le ventilateur, tournez le bouton dans le sens des aiguilles d'une montre. Le ventilateur démarre à sa vitesse maximum.

Pour ajuster la vitesse du ventilateur, tournez le bouton dans le sens des aiguilles d'une montre pour diminuer, et inversement.

Pour éteindre le ventilateur, tournez le bouton dans le sens contraire des aiguilles d'une montre jusqu'à l'arrêt. Attention à ne pas forcer sur le bouton.

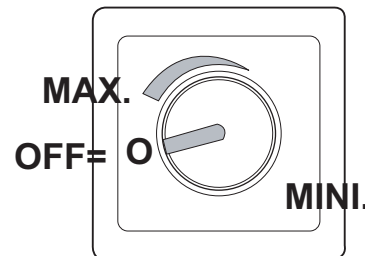

Geforceerde convectie (met ventilator in optie)

Een geïnstalleerde ventilator stuwt de warme lucht door vanaf de luchtingang tot aan de warme luchtuitlaat. Zie hoofdstuk : «Installatie : Convectie lucht».

Deze gestuwde warme lucht, (door de ventilator), moet vrij kunnen circuleren vanaf de warme luchtuitlaten tot aan de luchtingangen van de bekleding (omkasting). Deze warme luchtlus maakt een efficiënte warmte overdracht mogelijk tussen de woonkamerruimtes. In het geval dat warme luchtuitlaten geïnstalleerd werden in andere woonruimtes, moet de lucht kunnen overgaan van een naar de andere ruimte.

Ter herinnering, zorg ervoor dat de haard vóór gebruik elektrisch wordt gevoed. In geval van een tijdelijke stroompanne moet het vuur worden verlaagd om oververhitting van het toestel en ventilatoren te voorkomen.

2.6. VENTILATIE (OPTIE)

Deze haard kan uitgerust worden met een ventilator.

De ventilatie kit is voorzien van een snelheidsregelaar die het mogelijk maakt om de snelheidsdebiet aan te passen aan uw wensen. Gebruik steeds uw ventilator indien deze werd geïnstalleerd.

Snelheidsregelaar

Om de ventilator te starten, draait u de knop van de snelheidsregelaar in de richting van de klok mee. De ventilator start op zijn maximale snelheid.

Om de snelheid aan te passen, draait u de knop met de klok mee om de snelheid te verlagen, en omgekeerd.

Om de ventilator uit te zetten, draai de knop in de tegenovergestelde richting van de klok tot het eindpunt. Opgelet : nooit knop forceren.

3. Entretien

3.1. ENTRETIEN COURANT

Nettoyage de la vitre

Pour nettoyer la vitre de votre appareil, ouvrez la porte du foyer en position nettoyage :

- descendez la porte complètement;
- glissez les doigts dans le profil métallique situé au dessus de la vitre;
- tirez ce profil métallique vers vous;
- basculez la porte jusqu'au blocage.

Attention, lorsque la porte est basculée, ne pas s'appuyer sur la porte. Ceci pourrait endommager les charnières situées en dessous de la porte.

Pour le nettoyage de la vitre de votre foyer, nous recommandons l'une des deux méthodes suivantes.

A sec, à l'aide d'une laine d'acier.

Utilisez de la laine d'acier indice «00» ou «000». Une laine d'acier plus épaisse pourrait endommager (griffer) la vitre.

Découpez un morceau de 30cm et repliez-le en 3 sur lui-même. Frottez la laine d'acier pour enlever les dépôts. A l'aide de votre index, passer la laine d'acier jusque sur les bords de la vitre. Toujours utiliser la laine d'acier à sec. Vous pouvez utiliser cette méthode sur une vitre froide ou sur une vitre chaude (avec un gant).

Avec un produit d'entretien liquide.

Nous vous conseillons l'utilisation du produit de nettoyage «BG Clean», disponible chez votre distributeur. «BG Clean» est exempt de soude caustique et est biodégradable. Ne jamais utiliser de produits liquides sur une vitre chaude.

Vaporisez le produit sur toute la surface de la vitre. Frottez avec un chiffon jusqu'à ce que la vitre soit propre.

Vous pouvez ensuite finir le nettoyage en utilisant un produit pour les vitres. Cela permet de retirer les traces laissées par le premier produit.

Fréquence

La vitre reste propre plus longtemps si le nettoyage est régulièrement effectué et si la conduite du feu est bien menée. Une vitre mal entretenue favorise un encrassement plus important de celle-ci.

3. Onderhoud

3.1. GEWOON ONDERHOUD

Reinigen van keramisch raam

Om het glas van uw haard te reinigen, open de deur om ze in de positie te zetten zodat reiniging mogelijk is:

- schuif de deur volledig naar beneden (volledig dicht);
- zet uw vingers in het bovenste metalen profiel (net boven de ruit);
- trek dit metalen profiel naar u toe;
- kantel de glazendeur tot ze blokkeert.

Let op, als de deur gekanteld is, niet op de glazendeur steunen. Dit zou de scharnieren onder de deur kunnen beschadigen.

Om het glas van uw open haard te reinigen, raden wij een van de twee volgende methoden aan:

Droog, met een staalwol.

Gebruik staalwol ref. «00» of «000». Dikker staalwol kan het glas beschadigen (krassen).

Snijd een stuk van 30cm en dit 3x over elkaar vouwen tot één geheel.

Wrijf met de staalwol om roetaanslag te verwijderen. Breng met je wijsvinger de staalwol tot aan de randen van het glas. Gebruik altijd droog staalwol. Je kunt deze methode gebruiken op een koud of op een verwarmd glas (maar dit laatste met een handschoen).

Met een onderhoudsproduct.

Wij raden u aan om het reinigingsproduct "BG Clean" te gebruiken, dat verkrijgbaar is bij uw verdeler. "BG Clean" bevat geen bijtende soda en is biologisch afbreekbaar. Gebruik nooit vloeibare producten op een warm glas.

Spuit het product op het volledige oppervlak van het glas. Wrijf met een doek tot dat het glas schoon is.

U kunt het reinigen vervolgens voltooien door een product voor de ramen te gebruiken. Hiermee worden de sporen verwijderd die zijn achtergelaten door het eerste product.

Frequentie

Het venster blijft langer proper als het regelmatig wordt gereinigd en als het vuur goed wordt geregeld. Als het venster slecht wordt onderhouden, vervuult het sneller.



Répartiteurs d'air

Débouchez, au besoin, les trous d'arrivée d'air des répartiteurs d'air en inox avec un aspirateur. Ils sont amovibles pour faciliter l'opération.

Grilles de décompression et de convection

Ces grilles permettent à l'air d'entrer dans et autour de l'appareil, et d'en ressortir. Nettoyez-les à l'aspirateur et, si nécessaire, à l'eau.



Binnenluchttoeveren (luchtverdelers)

Maak indien nodig de luchtaanvoeropeningen van de roestvrijstalen luchtverdelers vrij met een stofzuiger. Ze zijn afneembaar om deze handeling te vergemakkelijken.

Decompressie- en convectieroosters

Deze roosters zorgen ervoor dat de lucht in en rond het toestel kan komen en kan ontsnappen. Reinig ze met de stofzuiger en, indien nodig, met water.

3.2. ENTRETIEN ANNUEL

Ramonage mécanique

Le ramonage est obligatoire et se réalise au minimum 1 fois par an. Il s'agit d'une obligation légale. Cette opération est indispensable pour la sécurité de l'installation.

Avant le ramonage:

- prendre note de la position de la chicane mobile;
- démonter les chicanes;
- fermer le thermostat.

Profitez du ramonage pour contrôler l'état de la cheminée et du raccordement. Une fois le ramonage terminé, remplacez les chicanes à leur position initiale.

Graissage

En usage fréquent, il est souhaitable de graisser soigneusement et sans excès les charnières de basculement.

Egalement, les chaînes doivent être graissées annuellement, afin de garantir un bon fonctionnement de celles-ci.



Schoorsteen vegen is verplicht en wordt minstens één keer per jaar uitgevoerd. Dit is een wettelijke verplichting. Deze handeling is essentieel voor de veiligheid van de installatie.

Voor het vegen:

- let op de positie van de mobiele vlamplaat;
- de vlamplaat demonteren
- de thermostaat sluiten

Profiteer van het schoorsteenvegen om de staat van de schoorsteen en de verbinding te controleren. Zodra het vegen voltooid is, zet dan de vlamplaat terug in de oorspronkelijke positie.

Smering

Bij veelvuldig gebruik is het aangeraden de kantelscharnieren voorzichtig en niet overmatig te smeren.

Eveneens moeten de kettingen jaarlijks worden gesmeerd om een goede werking te kunnen garanderen.



Utilisez une graisse silicone résistant à la haute température (disponible chez votre distributeur), sinon elle se dessèche et provoque un grippage des pièces mobiles.



Gebruik een hittebestendig siliconenvet (verkrijgbaar bij uw verdeler), om te vermijden dat het vet uitdroogt en de uitneembare onderdelen doet vastlopen.

Peinture des parties métalliques

Les endroits souillés peuvent être nettoyés avec un produit usuel «non-gras», en petite quantité sur un chiffon doux.

Les endroits abîmés peuvent être restaurés au moyen de la peinture haute température de BG Fires en aérosol, disponible chez votre distributeur.

Seule l'utilisation de cette peinture BG vous garantit une couleur identique et une com-

Schilderen van metalen onderdelen

Vervuilde plaatsen kunnen worden gereinigd met een gebruikelijk "niet vettig" product, aan te brengen in kleine hoeveelheden op een zachte doek.

Beschadigde plekken kunnen worden opgeknapt met de BG Fires hoge temperatuur-bestendige verf, die beschikbaar zijn in spuitbussen en verkrijgbaar zijn bij uw verdeler.

Alleen het gebruik van deze BG-verf garandeert dezelfde kleur en is chemisch compa-

patibilité chimique avec la peinture originale.

Plaques réfractaires

Aucun entretien n'est nécessaire.

Une plaque fendue peut toujours jouer son rôle protecteur. Cependant, un morceau manquant entraînera le remplacement pour conserver une protection efficace du corps de chauffe. Les plaques sont des pièces d'usure facilement remplaçables individuellement. Il est conseillé de changer une pièce trop abîmée.

La couleur de ces plaques peut être altérée par les hautes températures atteintes à l'intérieur du foyer (+1000°C). Ce changement de couleur n'altère pas les qualités de protection et d'isolation du matériau.

Ventilateur (Option)

Procédez au démontage du système de ventilation par l'intérieur, en retirant les briques et canaux d'air et dévissant la plaque de sol. Nettoyez les aubes de la turbine au moyen d'un pinceau, à sec (l'air comprimé est proscrit). Ensuite, remontez le tout.

Joints de porte

Avec le temps, le joint de porte peut légèrement s'écraser.

Il peut être changé en suivant les étapes suivantes :

1. Dévisser les caches latéraux.
2. Retirer la porte, en déplaçant les crochets (A) du mécanisme de relevage, sur les axes prévus à cet effet (B) et en dévissant les 4 vis (C) (2 de chaque côté) afin de libérer la porte.
3. Une fois la porte dégonflée, retirer les axes retenant le joint de porte en place ; remplacer le joint usé par le nouveau; insérer le nouveau joint au niveau des angles afin de pouvoir replacer les axes.
4. Replacer la porte dans son emplacement; revisser les 4 vis latérales; replacer les crochets du mécanisme de relevage sur la porte.

Le joint de bas de porte peut également être remplacé. Il faut desserrer les 3 vis dans le bas de la porte, enlever la tôle supérieure. Remplacer le joint; replacer la tôle; resserer les 3 vis.

tible met de originele verf.

Vuurvaste platen

Er is geen onderhoud nodig.

Een gebarsten vuurvaste steen of plaat kan altijd zijn beschermende rol vervullen. Een ontbrekende stuk zal echter vervangen moeten worden om een doeltreffende werking van de brandkamer te verzekeren. De vuurvaste stenen of platen zijn in feite gemakkelijk te vervangen. Het is wel aangeraden om een vuurvaste steen of plaat die sterk beschadigd is, te vervangen.

De kleur van deze vuurvaste stenen en platen kan worden gewijzigd door de hoge temperaturen die in de haard worden bereikt (+ 1000°C). Deze kleurverandering verandert niets aan de beschermende en isolerende eigenschappen van het materiaal.

Ventilator

Ga over tot de demontage van het ventilatiesysteem via de binnenzijde, door het verwijderen van de vuurvaste stenen en de luchtverdelers en de bodemplaat los te schroeven. Maak daarna de turbinebladen proper met een penseel (gebruik geen perslucht). Dan alles opnieuw hermonteren.

Deurdichting

Na verloop van tijd kan de deurdichting/koord enigszins vervormd zijn.

Men kan deze koord vervangen door de volgende stappen te volgen:

1. Schroef de zijkappen los;
2. Het verwijderen van de deur gebeurt door en de haken (A) van het ophefmechanisme te verplaatsen naar de daarvoor bestemde plaatsen (B) en de 4 schroeven (C) (2 van elke zijde) los te schroeven.
3. Nadat de deur is losgehaakt, verwijdert u de staven die in de dichting (koord) zitten. Plaats dan de nieuwe dichting ; schuif daarna, beginnend in de hoeken van de dichting, de staven er opnieuw in.
4. Zet de deur terug op zijn plaats; draai de 4 zijschroeven vast; zet de haken van het ophefmechanisme terug op zijn plaats.

De dichting onderaan de deur kan ook worden vervangen. Hiervoor schroeven we de 3 schroeven aan de onderkant van de deur los en verwijderen we de metalen plaat. Vervang de dichting, schroef metalen plaat terug vast alsook de 3 vijzen vastschroeven.

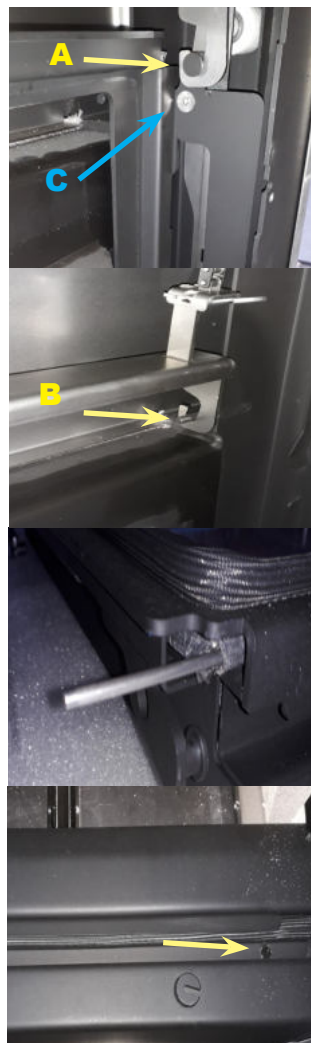

4. Garanties

Durée de la garantie

- 6 ans de garantie sur le corps de chauffe
- 2 ans de garantie sur pièces amovibles
- 2 ans de garantie sur les ventilateurs et les pièces électroniques
- pas de garantie sur la vitre et les briques

Limitation de la garantie

La garantie ne couvre pas les dégâts ou sinistres occasionnés suite à :

- non respect des impératifs et recommandations de la présente notice;
- non respect des règles de l'art;
- non respect des réglementations en vigueur;
- une surchauffe;
- une installation ou des raccordements incorrects;
- un tirage insuffisant ou exagéré;
- une utilisation abusive;
- l'utilisation de combustibles incompatibles, et/ou humides (bois traités...);
- une insuffisance d'entretien;
- un emploi de composants non fournis par BG Fires;
- toute modification, transformation interne du foyer;
- un sinistre autre (dégâts des eaux, incendie, foudre);
- un transport inadéquat.

L'altération de la couleur des éléments intérieurs du foyer n'est couverte par aucune garantie.

La garantie est limitée au remplacement ou à la réparation des pièces défectueuses. Dans le cas d'un remplacement ou d'une réparation, la période de garantie est limitée à la période de garantie initiale.

Les interventions sous garantie seront exclusivement assurées par l'intermédiaire de l'installateur, ou par BG Fires, sur présentation de la facture d'achat.

Les pièces ne seront délivrées qu'en échange des pièces défectueuses.

Les frais suivants ne sont pas pris en charge par la garantie :

- frais de transport et d'emballage;
- dommage ou intérêt résultant de la non utilisation de l'appareil.

4. Garanties

Duur en beperking

- 6 jaar waarborg op de brandkamer
- 2 jaar waarborg op demonteerbare onderdelen
- 2 jaar waarborg op ventilatoren en elektrische onderdelen
- geen waarborg op ruit et binnenbekleding

Uitsluitingen waarborg

De fabriekswaarborg dekt noch de beschadigingen, storingen noch de schadegevallen ten gevolge van:

- niet naleven van de voorschriften van deze handleiding;
- niet naleven van de regels van goed vakmanschap;
- niet naleven van de plaatselijke wetgevingen;
- bij oververhitting;
- niet conforme plaatsing of verkeerde aansluitingen;
- te kleine of grote trek;
- niet toegelaten gebruik van haard;
- gebruik van niet toegelaten brandstof – vochtige houtblokken of behandeld hout;
- gebrek aan onderhoud;
- gebruik van onderdelen die niet van BG Fires-afkomstig zijn;
- niet geoorloofde modificaties intern of extern van de haard;
- andere schade zoals waterschade, brand, blikseminslag...;
- transport op een niet vakkundige wijze.

Kleurafwijkingen van de binnenbekleding van de haard valt niet onder garantie.

De waarborg geldt voor de aangegeven tijd voor herstelling of vernieuwen van de defecte stukken. Zou in de waarborgperiode een nieuw element geplaatst worden, of hersteld, dan is de nieuwe waarborg van kracht tot het einde van de originele waarborgperiode.

Herstellingen of vernieuwen van defecte stukken mogen alleen uitgevoerd worden door officiële verdelers van Bg Fires –of door de fabrikant zelf.

Nieuwe wisselstukken zullen uitsluitend worden ingeruild door de defecte te vervangen stukken.

De volgende kosten worden nooit in de waarborg meegerekend :

- transport- en verpakkingskosten;
- schade en schadevergoedingen bij niet gebruikte toestellen.



Nous vous conseillons de respecter les normes de sécurité en vigueur au niveau local et au niveau européen, tant pour l'installation que pour l'utilisation de ce foyer.

Les administrations publiques ou votre revendeur pourront vous renseigner à propos des règles à suivre, n'hésitez pas à les contacter.

Prise d'effet

La garantie prend cours à partir de la date inscrite sur la facture d'achat. La facture est le seul document faisant foi pour la garantie.

Réserves

BG Fires se réserve le droit de modifier ses appareils, catalogues, notices d'utilisation, indépendamment, à tout moment, et sans préavis.



Wij raden u aan om de veiligheidsnormen na te leven die gelden op lokaal en Europees niveau, zowel voor de installatie als voor het gebruik van de haard.

De overheidsadministratie of uw verdeler kunnen u informatie verstrekken over de te volgen regels, neem gerust met hen contact op.

Inwerkingtreding

De waarborg gaat in vanaf de datum die is vermeld op de factuur. De factuur is het enige document dat dient als bewijs voor de waarborg.

Beperkingen

BG Fires behoudt zich het recht voor om zonder voorafgaande kennisgeving alle nodige veranderingen te maken in het kader van latere technische ontwikkelingen.

5. Anomalies de fonctionnement

Identifiez votre problème dans la colonne «CONSTAT» et suivez l'ordre des causes possibles.

CONSTAT	CAUSES	REMÈDES
REFOULEMENT À L'ALLUMAGE	1. POSITION DE LA CHICANE	• LA REMETTRE CORRECTEMENT
	2. CHEMINÉE FROIDE	• PRATIQUER L'ALLUMAGE INVERSÉ, AVEC BEAUCOUP DE PETIT BOIS (VOIR CHAPITRE ALLUMAGE)
	3. CONDITIONS ATMOSPHÉRIQUES	• PRATIQUER L'ALLUMAGE INVERSÉ, AVEC BEAUCOUP DE PETIT BOIS (VOIR CHAPITRE ALLUMAGE) • ATTENDRE DE MEILLEURES CONDITIONS
	4. LOCAL EN DÉPRESSION	• AUGMENTER L'APPORT D'AIR DANS LE LOCAL (OUVRIR PORTE, FENÊTRE ET/OU ÉTEINDRE TOUT SYSTÈME D'ASPIRATION)
	5. CHICANE MAL RÉGLÉE	• VÉRIFIER LA POSITION • FAIRE UN TEST À OUVERTURE MAXIMALE
	6. OBSTRUCTION DU CONDUIT	• PRÉVENIR L'INSTALLATEUR
LE FEU NE DÉMARRE PAS	VÉRIFIER LES CAUSES: 1 - 2 - 3 - 4 - 5 - 6	• APPLIQUER LE REMÈDE CORRESPONDANT
	7. PASSAGE DES AMENÉES D'AIR DE COMBUSTION TROP FAIBLE	• OUVRIR COMPLÈTEMENT LE THERMOSTAT • VÉRIFIER L'AMENÉE D'AIR EXTÉRIEUR
	8. COMBUSTIBLE D'ALLUMAGE INSUFFISANT	• AUGMENTER LA QUANTITÉ
	9. HUMIDITÉ EXCESSIVE DU COMBUSTIBLE D'ALLUMAGE	• LE CHANGER PAR UN COMBUSTIBLE PLUS SEC
LE FEU EST DORMANT	VÉRIFIER LES CAUSES: 3 - 4 - 5 - 7	• APPLIQUER LE REMÈDE CORRESPONDANT
	10. HUMIDITÉ EXCESSIVE DU COMBUSTIBLE	• AJOUTER DU COMBUSTIBLE PLUS SEC
	11. FAIBLE QUANTITÉ DE COMBUSTIBLE	• AUGMENTER AU MINIMUM À LA CHARGE NOMINALE
	12. MAUVAISE QUALITÉ DU COMBUSTIBLE	• UTILISER DU BOIS FENDU SANS ÉCORCE DE SECTION ADÉQUATE ET CORRECTEMENT DISPOSÉ
	13. THERMOSTAT ENDOMMAGÉ	• REMPLACEMENT PAR L'INSTALLATEUR
LE FEU EST TROP VIF	VÉRIFIER LES CAUSES: 3 - 5	• APPLIQUER LE REMÈDE CORRESPONDANT
	14. FORTE QUANTITÉ DE COMBUSTIBLE	• RESPECTER LA CHARGE NOMINALE
	15. MAUVAISE QUALITÉ DU COMBUSTIBLE	• UTILISER DU BOIS FENDU SANS ÉCORCE DE SECTION ADÉQUATE ET CORRECTEMENT DISPOSÉ
	16. AMENÉE D'AIR PARASITE	• VÉRIFIER LA FERMETURE ET L'ÉTANCHÉITÉ DE LA PORTE DU FOYER
	17. FERMETURE DU THERMOSTAT ENTRAVÉE	• REMPLACEMENT PAR L'INSTALLATEUR
LA VITRE NOIRCIT	VÉRIFIER LES CAUSES: 5 - 7 - 10 - 11 - 12 - 13	• APPLIQUER LE REMÈDE CORRESPONDANT
	18. PROPRETÉ DE LA VITRE AVANT MISE À FEU	• NETTOYER SOIGNEUSEMENT LA VITRE
	19. ENTRÉE D'AIR PARASITE	• VÉRIFIER L'ÉTANCHÉITÉ DE LA PORTE

REFOULEMENT IMPORTANT À L'OUVERTURE DE LA PORTE	VÉRIFIER LES CAUSES: 3 - 4	• APPLIQUER LE REMÈDE CORRESPONDANT
	20. OUVERTURE DE LA PORTE TROP RAPIDE	• OUVRIR LA PORTE PLUS LENTEMENT
	21. OUVERTURE DE LA PORTE JUSTE APRÈS RECHARGE	• ÉVITER L'OUVERTURE DE LA PORTE PENDANT LA PHASE DE REPRISE
LE VENTILATEUR NE DÉMARRE PAS	22. ALIMENTATION ÉLECTRIQUE	• VÉRIFIER LA LIGNE ÉLECTRIQUE • VÉRIFIER LA PRÉSENCE DE TENSION À L'ENTRÉE DU VARIATEUR • VÉRIFIER LA PRÉSENCE DE TENSION EN SORTIE DU VARIATEUR
	23. VARIATEUR MAL RÉGLÉ	• PROCÉDER AU RÉGLAGE DU VARIATEUR (VOIR CHAPITRE «INSTALLATION : VENTILTION»)
	24. FUSIBLE ENDOMMAGÉ	• VÉRIFIER LE FUSIBLE DU VARIATEUR, REMPLACEMENT PAR L'INSTALLATEUR
	25. VARIATEUR OU CÂBLAGE DÉFECTUEUX	• REMPLACEMENT PAR L'INSTALLATEUR

5. Werkingsstoringen

Identificeer uw probleem in de kolom «vaststelling» en overloop de mogelijke oorzaken in volgorde.

VASTSTELLING	OORZAKEN	OPOLOSSINGEN
TERUGSLAG BIJ HET AANSTEKEN	1. STAND VAN DE VLAMPLAAT	• DEZE OPNIEUW CORRECT PLAATSEN
	2. KOUDE SCHOORSTEEN	• DE TOP-BOTTUM METHODE TOEPASSEN -MET VEEL KLEINHOUT (ZIE HOOFDSTUK AANMAKEN)
	3. WEERSOMSTANDIGHEDEN	• DE TOP-BOTTUM METHODE TOEPASSEN -MET VEEL KLEINHOUT (ZIE HOOFDSTUK AANMAKEN) • WACHTEN OP BETERE OMSTANDIGHEDEN
	4. KAMER IN ONDERDRUK	• DE LUCHTAANVOER IN DE KAMER VERHOGEN (DEUR, VENSTER OPENEN EN/OF ELK AFZUIGSYSTEEM UITSCHAKELEN)
	5. SLECHT INGESTELDE VLAMPLAAT	• STAND CONTROLEREN • EEN TEST UITVOEREN BIJ MAXIMALE OPENING
	6. VERSTOPPING VAN DE ROOKKANAAL	• DE PLAATSER OF VERDELER VERWITTIGEN
HET VUUR WIL NIET BRANDEN	CONTROLEER DE OORZAKEN: 1 - 2 - 3 - 4 - 5 - 6	• PAS DE OVEREENKOMSTIGE OPLOSSING TOE
	7. TE GERINGE DOORLAAT VAN DE VERBRANDINGS-LUCHTTOEVOER	• DE THERMOSTAAT HELEMAAL OPENEN • DE SECUNDAIRE-LUCHTAANVOER HELEMAAL OPENEN
	8. ONVOLDOENDE AANMAAKBRANDSTOF	• DE HOEVEELHEID VERGROTEN
	9. AANMAAKBRANDSTOF TE VOCHTIG	• VERVANGEN DOOR DROGERE BRANDSTOF
HET VUUR SLUIMERT	CONTROLEER DE OORZAKEN: 3 - 4 - 5 - 7	• PAS DE OVEREENKOMSTIGE OPLOSSING TOE
	10. BRANDSTOF TE VOCHTIG	• VOEG DROGERE BRANDSTOF TOE
	11. TE WEINIG BRANDSTOF	• BRANDSTOF BIJVOEGEN TOT DE NOMINALE LADING
	12. SLECHTE KWALITEIT VAN DE BRANDSTOF	• GEBUIK GEKLIED HOUT ZONDER SCHORS VAN EEN GESCHIKTE DOORSNEDE EN CORRECT GESTAPELD
	13. BESCHADIGDE THERMOSTAAT	• LAAT DEZE VERVANGEN DOOR DE PLAATSER -VERDELER
HET VUUR BRANDT TE FEL	CONTROLEER DE OORZAKEN: 3 - 5	• PAS DE OVEREENKOMSTIGE OPLOSSING TOE
	14. GROTE HOEVEELHEID BRANDSTOF	• RESPECTEER DE NOMINALE LADING
	15. SLECHTE KWALITEIT VAN DE BRANDSTOF	• GEBUIK GEKLIED HOUT ZONDER SCHORS VAN EEN GESCHIKTE DOORSNEDE EN CORRECT GESTAPELD
	16. VERSTOORDE LUCHTTOEVOER	• CONTROLEER OF DE DEUR VAN DE HAARD GOED GESLOTEN EN AFGEDICHT IS
	17. SLUITING ONMOGELIJK VAN THERMOSTAAT	• LAAT DEZE VERVANGEN DOOR DE PLAATSER -VERDELER
DE RUIT WORDT ZWART	CONTROLEER DE OORZAKEN: 5 - 7 - 10 - 11 - 12 - 13	• PAS DE OVEREENKOMSTIGE OPLOSSING TOE
	18. PROPERHEID VAN DE RUIT VÓÓR HET AANMAKEN VAN HET VUUR	• REINIG DE RUIT ZORGVULDIG WANNEER DE HAARD KOUD IS
	19. VERSTOORDE LUCHTTOEVOER	• CONTROLEER OF DE DEUR VAN DE HAARD GOED GESLOTEN EN AFGEDICHT IS

STERKE TERUGSLAG BIJ HET OPENEN VAN DE DEUR	CONTROLEER DE OORZAKEN: 3 - 4	• PAS DE OVEREENKOMSTIGE OPLOSSING TOE
	20. TE SNEL OPENEN VAN DE DEUR	• OPEN DE DEUR LANGZAMER
	21. OPENEN VAN DE DEUR NET NA DE HERLADING VAN HOUT	• VERMIJD OM DE DEUR TE OPENEN TIJDENS DE OPSTARTFASE VAN HET VUUR
DE VENTILATIE START NIET	22. ELEKTRISCHE VOEDING	• CONTROLEER DE ELEKTRISCHE LEIDING • CONTROLEER DE SPANNING BIJ INGANG VAN SNELHEIDSREGELAAR • CONTROLEER SPANNING UITGANG VAN SNELHEIDSREGELAAR
	23. SNELHEIDSREGELAAR SLECHT AFGESTELD	• GA OVER TOE REGELING VAN DE SNELHEIDSREGELAAR (ZIE HOOFDSTUK: «INSTALLATIE : VENTILATIE»)
	24. DEFECT ZEKERING	• CONTROLEER DE ZEKERING, VERVANGING DOOR INSTALLATEUR
	25. SNELHEIDSREGELAAR OF KABEL IS DEFECT	• VERVANGING DOOR INSTALLATEUR

6. Données techniques

6.1. CONFORMITÉ

Cet appareil est conforme aux normes suivantes :

- EN 13229 (Inset appliances including open fires fired by solid fuels)
- EN 60335-1 (Low Voltage Directive)
- EN 55014-1 et EN 55014-2 (EMC Directive)

Les essais de type selon la norme EN13229 ont été réalisés par :

- SGS Nederland b.v., Leemansweg 51, 6827 BX Arnhem, Pays-Bas
- Gas.be, Masuiplein 29, 1000 Bruxelles, Belgium

La fiche produit est fournie avec l'appareil, et comprend :

- l'étiquette énergétique, établie conformément au règlement (UE) 2015/1186;
- la déclaration de performance, établie conformément au règlement (UE) «produit de construction» CPR 305/2011;
- le certificat de conformité, établi conformément à l'AR belge du 12/10/2010.

6.2. IDENTIFICATION ET RÉFÉRENCE DU MODÈLE

Cette documentation technique vaut pour l'ensemble de la gamme Phénix, qui contient 6 modèles. En mesurant les dimensions intérieures du cadre de finition, vous pouvez identifier l'appareil.

Le tableau ci-dessous reprend, par modèle, les dimensions intérieures du cadre de finition et les paramètres techniques de chaque modèle.

6.3. PARAMÈTRES TECHNIQUES

Conformément au règlement UE 2015/1186

Fonction de chauffage indirect : non

Puissance thermique directe : voir tableau (puissance nominale)

Combustible de référence :

bûches de bois ayant un taux d'humidité $\leq 25\%$

Autres combustibles admissibles : aucun

Efficacité énergétique saisonnière pour le chauffage : voir tableau (rendement)

6. Technische datas

6.1. OVEREENSTEMMING

Dit apparaat voldoet aan de volgende normen :

- EN 13229 (Inset appliances including open fires fired by solid fuels)
- EN 60335-1 (Low Voltage Directive)
- EN 55014-1 et EN 55014-2 (EMC Directive)

De type-tests volgens de norm EN13229 zijn uitgevoerd door :

- SGS Nederland b.v., Leemansweg 51, 6827 BX Arnhem, Nederland
- Gas.be, Masuiplein 29, 1000 Brussel, Belgium

De productkaart wordt bij het apparaat geleverd en bevat :

- het energie-etiket, opgericht volgens de verordening (UE) 2015/1186;
- de prestatieverklaring, opgericht volgens de verordening (UE) «bouwproducten» CPR 305/2011;
- de verklaring van overeenstemming, opgericht volgens het KB van 12/10/2010.

6.2. IDENTIFICATIE EN APPARAATREFERENTIE

Deze technische documentatie is van toepassing op het hele Phenix-assortiment, dat 6 modellen bevat. Door de buitenafmetingen van de kader te meten, kunt u het apparaat identificeren.

De onderstaande tabel toont per model de afmetingen van de kader en de technische parameters van elk model.

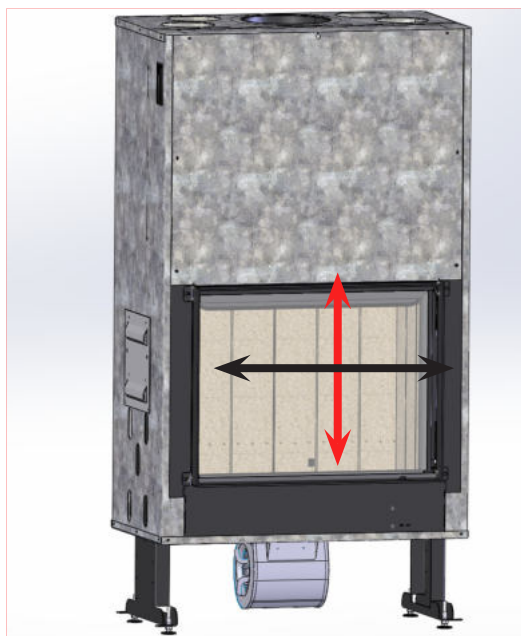

6.3. TECHNISCHE PARAMETERS

Volgens de verordening (UE) 2015/1186

Indirecte verwarmingsfunctionaliteit : nee

Directe warmteafgifte : zie tabel (nominale warmteafgifte)

Voorkeurbrandstof :

stamhout, vochtgehalte $\leq 25\%$

Andere geschikte brandstof(fen) : geen

Seizoensgebonden energie-efficiëntie voor ruimteverwarming : zie tabel (rendement)

Energie-efficiëntie-index (EEI) : zie tabel

Nominale warmteafgifte : zie tabel

Indice d'efficacité énergétique (IEE) : voir tableau

Puissance thermique nominale : voir tableau

Puissance thermique minimale : n.d.

Rendement utile

à la puissance thermique nominale : voir tableau (rendement)

à la puissance thermique minimale : n.d.

Consommation d'électricité auxiliaire (si option ventilation)

à la puissance thermique nominale : 0,076 kW (=76W)

à la puissance thermique minimale : 0,076 kW (=76W)

en mode veille : 0,000 kW (=0W)

Type de contrôle de la puissance thermique :

contrôle à deux ou plusieurs paliers manuels,

pas de contrôle de la température de la pièce

Pour BG Fires,

Matthieu LEGRAND

R&D Manager



Minimale warmteafgifte : n.v.t.

Nuttig rendement

bij nominale warmteafgifte : zie tabel (rendement)

bij minimale warmteafgifte : n.v.t.

Aanvullend elektriciteitsverbruik (als ventilatie optie)

bij nominale warmteafgifte : 0,076 kW (=76W)

bij minimale warmteafgifte : 0,076 kW (=76W)

in stand-bymodus : 0,000 kW (=0W)

Type warmteafgifte/sturing kamertemperatuur :

twee of meer handmatig in te stellen trappen,

geen sturing van de kamertemperatuur

Voor BG Fires,

Matthieu LEGRAND

R&D Manager



Modèle	Hauteur cadre H (mm)	Largeur cadre L (mm)	Puissance nominale (kW)	Rendement (%)	Indice d'efficacité énergétique (IEE)	Labo, NB, Rapport d'essai	Déclaration de performance
Model	Hoogte van de kader (mm)	Breedte van de kader (mm)	Nominale Warmteafgifte (kW)	Rendement (%)	Energie-efficiëntie- index (EEI)	Labo, NB, Testrapport	Prestatie- verklaring
Phenix Neo 65 V	612	452	12,7	77,3	102	SGS, NB 0608, EZKA/2018-07/00008-1	DOP1810L65VN
Phenix Neo 85	512	652	14,6	80	106	GAS.BE, NB 2013, 2018/0020	DOP1808L85N
Phenix Neo 95	512	752	17,2	76	101	GAS.BE, NB 2013, 10049-1	DOP1808L12N
Phenix Neo 95 V	612	752	17,2	76	101	GAS.BE, NB 2013, 10049-1	DOP1808L12N
Phenix Neo 105	512	852	17,2	76	101	GAS.BE, NB 2013, 10049-1	DOP1808L12N
Phenix Neo 120	512	1002	17,2	76	101	GAS.BE, NB 2013, 10049-1	DOP1808L12N



Carte de garantie / Waarbog kaart

A faxer chez BG ou à encoder sur l'extranet de BG (Espace pro) /
Naar BG door te faxen of op de BG extranet in te typen (Professionals)

Fournisseur / Leverancier

Carte à conserver / Kaart te bewaren

Revendeur - installateur - importateur / Verkoper - invoerder

Nom / Naam : Pays / Land :
Adr. : Ville / Plaats :
CP / PC : Fax :
Tel. :
Veuillez apposer votre cachet sur vos référence, svp. / Gelieve uw stempel op inlichtingen te zetten, aub.

Acheteur / Aankoper

Nom / Naam : Pays / Land :
Adr. : Ville / Plaats :
CP / PC : Fax :
Tel. :

Signature fournisseur / Leverancier tekening

Date de facturation / Factuurdatum

/ /

Etiquette code barre à coller
Barcode - etiket hier plakken

Données à encoder sur le site www.bgfiles.com, onglet "Carte de garantie" /
Gelieve die gegevens op onze website www.bgfiles.com in te vullen, onder "Waarbog kaart"

Particulier / Klant

Carte à conserver / Kaart te bewaren

Revendeur - installateur - importateur / Verkoper - invoerder

Nom / Naam : Pays / Land :
Adr. : Ville / Plaats :
CP / PC : Fax :
Tel. :
Veuillez apposer votre cachet sur vos référence, svp. / Gelieve uw stempel op inlichtingen te zetten, aub.

Acheteur / Aankoper

Nom / Naam : Pays / Land :
Adr. : Ville / Plaats :
CP / PC : Fax :
Tel. :

Signature fournisseur / Leverancier tekening

Date de facturation / Factuurdatum

/ /

Etiquette code barre à coller
Barcode - etiket hier plakken

En caractères d'imprimerie, svp / In drukletters, aub